

RADIX

AUTO SECURITY SYSTEM



2T

MODULÁRNÝ AUTOALARM • *Užívateľský a montážny manuál*

MODULÁRNÍ AUTOALARM • *Uživatelský a montážní manuál*

JÁRMŮ BIZTONSÁGI RENDSZER • *Felhasználói és beszerelői kézikönyv*

VEHICLE SECURITY SYSTEM • *User's & Installer's manual*

SK

CZ

H

EN

SK**Slovensky**Str. 3

CZ**Česky**Str. 15

H**Magyarország**Oldal 27

EN**English**Page 39

MODULÁRNY AUTOALARM

Užívateľ'ský a montážny manuál

SK

Obsah

Diaľkový ovládač	5
Funkcie alarmu	5
Zapnutie alarmu.....	5
Vypnutie alarmu.....	5
Vypnutie alarmu pri poplachu.....	5
Núdzové vypnutie alarmu.....	5
Zapínanie poslednými dverami (nastavenie č.3).....	6
Automatické znovuzapnutie alarmu (nastavenie č.8).....	6
Tiché zapnutie a vypnutie.....	6
Výstraha pri zapínaní alarmu.....	6
Pamäť poplachu.....	6
Panic (diaľkové spustenie poplachu).....	6
Vypnutie otrasového senzora.....	7
Zamykanie od zapalovania (nastavenie č.4).....	7
Kontrola otvorených dverí (nastavenie č.9).....	7
Diaľkové otvorenie kufra.....	7
Servisný režim.....	7
Vyhľadávanie auta.....	7
Narušenie a poplach	8
Otrasový senzor.....	8
Narušenie kufra a kapoty.....	8
Narušenie dverí.....	8
Zapnuté zapalovanie.....	8
Montážny manuál, programovanie	9
Programovanie diaľkových ovladačov.....	9
Nastavenie voliteľných funkcií.....	9
Vysvetlivky k programovacím funkciám	10
Schémy zapojenia autoalarmu na centrálné zamykanie	12
RADIX schéma zapojenia	14

Charakteristické vlastnosti

- Plávajúci kód
- Diaľkové zapnutie/vypnutie alarmu
- Tiché zapnutie/vypnutie alarmu
- Vyhľadávanie vozidla
- Diaľkové ovládanie mechanizmu kufra
- Funkce PANIC
- Servisný režim
- 2 - úrovňový otrasový snímač
- Možnosť vypnutia snímača
- Programovanie až 4 ovládačov
- Voliteľná dĺžka zamykacieho/odomykacieho impulzu
- Núdzové odstavenie alarmu
- Zamykací a odomykací reléový výstup

Diaľkový ovládač

2T



Diaľkový ovládač 2T : (...pri programovaní ovládača 3x stlačiť servisné tlačidlo !!!)

Tlačidlo	Alarm zapnutý	Alarm vypnutý	Zapnuté zapaľovanie
I – krátke stlačenie	Vypnutie	Zapnutie	
I – dlhšie stlačenie (3s)	Panic	Panic	
II – dlhšie stlačenie (2s)	Otvorenie kufra	Otvorenie kufra	
I+II krátke stlačenie	Tiché vypnutie	Tiché zapnutie	
I+II dlhšie stlačenie (2s)	Vyhľadanie	Vyhľadanie	
II – krátko a I - dlho	AUX	AUX	AUX

FUNKCIE ALARMU

Zapnutie alarmu

1. Stlačte krátko tlačidlo č.I
2. Siréna 1-krát pípe a svetlá 1-krát bliknú.
3. Ak máte v aute namontované centrálné zamykanie a je prepojené s alarmom, zamknú sa dvere.
4. Ak máte v aute namontované elektrické okná a sú prepojené s alarmom, dotiahnu sa do zavretej polohy* (o možnostiach prepojenia zariadení sa informujte v montážnom stredisku).
5. LED dióda bude pomaly blikat'.

* Možnosť nastaviť doľahovací impulz programovacou funkciou č.11

Vypnutie alarmu

1. Stlačte krátko tlačidlo č.I
2. Siréna 2-krát pípe a svetlá 2-krát bliknú.
3. Ak máte v aute namontované centrálné zamykanie a je prepojené s alarmom, odomknú sa dvere.
4. LED dióda zhasne, alebo bude blikat' (podrobnejší popis v odseku Pamäť poplachu).

Vypnutie alarmu pri poplachu

1. Stlačte krátko tlačidlo č.I.
2. Siréna 4x pípe a svetlá 2x bliknú – Alarm sa **VYPNE !**
3. LED dióda zhasne alebo bude blikat' (viď. Pamäť poplachu)
4. Ak je povolená funkcia automatického znovuzapnutia (rearming) tak sa po 30 sekundách alarm opäť zapne (ak neboli otvorené dvere). Ak ho chcete zapnúť skôr stlačte krátko tlačidlo č.I.

Núdzové vypnutie alarmu

Ak chcete vypnúť alarm, ale ovládač sa Vám stratil alebo je pokazený, postupujte podľa nasledovných bodov:

1. Zapnite zapaľovanie.
2. Stlačte servisné tlačidlo 1-krát behom 5 sekúnd.
3. Alarm je vypnutý

Zapínanie poslednými dverami (nastavenie č.3)

1. Ak vodič nezapne alarm diaľkovým ovládačom, tak 30s po uzatvorení posledných dverí (alebo kufru, kapoty ak sú zapojené) sa alarm automaticky zapne.
2. Ak sa behom 30s otvoria dvere, po ich uzavretí sa začne rátať opäť 30s.
3. Ak sa po vypnutí zapalovania neotvoria žiadne dvere (vodič sedí v aute), funkcia sa neaktivuje.

Ak je funkcia aktívna a v aute je namontované centrálné zamykanie, ktoré je prepojené s alarmom, tak sa pri zapnutí alarmu zamkne aj centrálné zamykanie.

Automatické znovuzapnutie alarmu (nastavenie č.8)

Ak do 30 sekúnd po vypnutí alarmu nie sú otvorené dvere alebo zapnuté zapalovanie, systém sa automaticky znova aktivuje.

Tiché zapnutie a vypnutie

1. Stlačením tlačidiel **I + II** aktivujete alarm bez akustického signálu (pípania).
2. Opätovným stlačením tlačidiel **I + II** deaktivujete alarm bez akustického signálu (pípania).
Funkcia sa dá navoliť aj v programovacom menu (len v servise). Ak nastavíte funkciu na „VYPNUTÉ“, alarm sa bude zapínať a vypínať bez akustického signálu.

Výstraha pri zapínaní alarmu

Funkcia oneskorenia dverových vstupov – VYPNUTÁ – Ak nie sú niektoré dvere, kufor alebo kapota správne zatvorené pri zapínaní alarmu, siréna 3-krát pípane. Zóna, ktorá je narušená, nebude alarmom akceptovaná. Ostatné zóny budú alarmom akceptované. Po správnom zatvorení narušeného kontaktu bude alarm opäť akceptovať všetky zóny.

Funkcia oneskorenia dverových vstupov – ZAPNUTÁ – Ak niektoré dvere nie sú zatvorené, siréna pípane 3-krát behom 20 sekúnd po zapnutí alarmu. Ak nie je správne zatvorený kapotový alebo kufrový kontakt, siréna 3-krát pípane pri zapnutom alarme.

Pamäť poplachu

Ak bol počas Vašej neprítomnosti narušený alarm, tak pri vypínaní alarmu siréna 4-krát pípane, svetlá 3-krát bliknú a LED dióda bude počtom bliknutí indikovať narušenú zónu:

1x bliknutie	-	2-zóna otrasového snímača
2x bliknutie	-	kufrový alebo kapotový kontakt
3x bliknutie	-	dverový kontakt
4x bliknutie	-	narušenie zapalovania

LED dióda bude blikať pokiaľ nezapnete zapalovanie.

Ďalšie indikovania LED diódy:

Pomalé blikanie	-	zapnutý alarm
Rýchle blikanie	-	automatické znovuzapnutie/zapínanie poslednými dverami
Svieti	-	servisný režim
Nesvieti	-	vypnutý alarm

Panic (diaľkové spustenie poplachu)

Pri zapnutom alarme

1. stlačte a držte stlačené tlačidlo **Č.1** (3 sekundy)
2. funkcia Panic sa aktivuje po 3 sekundách nasledovne:
 - zablokuje sa štartér
 - dvere sa zamknú
 - siréna bude húkať 30 / 60 sekúnd
 - svetlá budú blikať 30 / 60 sekúnd
 - LED dióda rýchlo bliká
3. po 30 / 60 sekundách sa alarm vráti do zapnutého stavu.

Ak počas poplachu Panic stlačíte krátko tlačidlo **Č.1**, zrušíte poplach a alarm sa vráti do zapnutého stavu.

Pri vypnutom alarme

1. stlačte a držte stlačené tlačidlo **č.I** (3 sekundy)
2. funkcia Panic sa aktivuje po 3 sekundách nasledovne:
 - siréna bude húkať 30 sekúnd
 - svetlá budú blikať 30 sekúnd
 - LED dióda rýchlo bliká
3. po 30 sekundách sa alarm vráti do zapnutého stavu

Ak počas poplachu Panic stlačíte krátko tlačidlo **č.I**, alarm sa vypne.

Vypnutie otrasového senzora

1. stlačte krátko tlačidlo **č.I** (alarm sa zapne)
2. do 2 sekúnd stlačte ešte raz krátko tlačidlo **č.I** (vypne sa otrasový senzor)
3. opätovné zapnutie otrasového senzora je možné len opätovným zapnutím alarmu

Zamykanie od zapaľovania (nastavenie č.4)

Ak máte funkciu č.4 nastavenú na „ZAPNUTÉ“:

Dvere sa automaticky zamknú 3 sekundy po zapnutí zapaľovania. Centrálné zamykanie sa zamkne aj keď sú dvere otvorené. Po vypnutí zapaľovania sa dvere automaticky odomknú.

Ak boli pri zapnutom zapaľovaní otvorené a zatvorené dvere, zamknete ich stlačením nožnej brzdy.

Ak máte funkciu č. 4 nastavenú na „VYPNUTÉ“:

Zapnutie alebo vypnutie zapaľovania nebude mať žiaden vplyv na centrálné zamykanie.

Ak máte funkciu č. 4 nastavenú na „LEN ZAMKNÚŤ“:

Dvere sa automaticky zamknú 3 sekundy po zapnutí zapaľovania. Po vypnutí zapaľovania sa dvere neodomknú.

Ak boli pri zapnutom zapaľovaní otvorené a zatvorené dvere, zamknete ich stlačením nožnej brzdy.

Kontrola otvorených dverí (nastavenie č.10)

Ak pri zapnutom zapaľovaní sú otvorené dvere, siréna 1-krát pípe a začnú blikať svetlá. Ak sa dvere uzavrú, svetlá prestanú blikať.

Dial'kové otvorenie kufra

Pri zapnutom alarme:

Stlačte tlačidlo **č.II** na 2 sekundy. Kufor sa odomkne a vypne sa otrasový snímač, pokiaľ sa opäť nezavrie kufor.

Pri vypnutom alarme alebo počas doby znovuzapnutia alarmu:

Stlačte tlačidlo **č.II** na 2 sekundy. Kufor sa odomkne a po jeho otvorení sa zruší funkcia znovuzapnutia alarmu.

Servisný režim

1. Zapnite zapaľovanie pri vypnutom alarme.
2. Do 5 sekúnd stlačte a 3 sek. držte servisné tlačidlo.
3. Ak je alarm v servisnom režime LED trvalo svieti.
4. V servisom režime pri zapínaní svetlá 1x bliknú a pri vypínaní svetlá 2x bliknú.
5. Pre vypnutie servisného režimu zapnite zapaľovanie, a do 5 sekúnd stlačte a 2 sek držte servisné tlačidlo. LED zhasne.

V servisnom režime alarm auto nestráži len ovláda centrálné zamykanie.

Vyhľadávanie auta

Pri zapnutom / vypnutom alarme stlačte tlačidlá **č.I a II** na 2 sekundy. Svetlá 12x bliknú a siréna 6x pípe. Alarm zostane zapnutý/vypnutý.

NARUŠENIE A POPLACH

Otrasový senzor

Narušenie 1.úrovne senzora:

- siréna pípne 3-krát

Narušenie 2.úrovne senzora:

- siréna bude húkať 1 cyklus (30 / 60 sekúnd)
- svetlá budú blikať 1 cyklus
- LED dióda bude blikať 1 cyklus – (1-krát blikne)

Narušenie kufra a kapoty

Otvorí sa a hneď aj zatvorí:

- siréna bude húkať 1 cyklus (30 / 60 sekúnd)
- svetlá budú blikať 1 cyklus
- LED dióda bude blikať 1 cyklus – (2-krát blikne)

Otvorí sa a nezatvorí:

- siréna bude húkať 3 cykly
- svetlá budú blikať 3 cykly
- LED dióda bude blikať 3 cykly – (2-krát blikne)

Po troch cykloch bude kapotový a kufrový kontakt odstavený, pokiaľ sa správne nezatvorí.

Narušenie dverí

Otvoria sa a hneď aj zatvoria:

- siréna bude húkať 1 cyklus
- svetlá budú blikať 1 cyklus
- LED dióda bude blikať 1 cyklus – (3-krát blikne)

Otvoria sa a nezatvoria:

- siréna bude húkať 3 cykly
- svetlá budú blikať 3 cykly
- LED dióda bude blikať 3 cykly – (3-krát blikne)

Po troch cykloch bude dverový kontakt odstavený, pokiaľ sa správne nezatvorí.

Narušenie od zapalovania

Zapnutie a vypnutie:

- siréna bude húkať 1 cyklus
- svetlá budú blikať 1 cyklus
- LED dióda bude blikať 1 cyklus – (4-krát blikne)

Zapnutie a nevypnutie:

- siréna bude húkať 3 cykly
- svetlá budú blikať 3 cykly
- LED dióda bude blikať 3 cykly – (4-krát blikne)

Po troch cykloch bude snímanie zapalovania odstavené.

MONTÁŽNÝ MANUÁL PROGRAMOVANIE

Ak odpojíte alarm od napätia a potom ho pripojíte späť, všetky nastavenie zostanú zachované.

Programovanie diaľkových ovládačov

1. Vypnite alarm
2. Zapnite zapaľovanie
3. Behom 5 sekúnd stlačte servisné tlačidlo 3x.
4. Siréna bude húkať 2 sekundy
5. Behom ďalších 10 sekúnd stlačte niektoré tlačidlo na prvom diaľkovom ovládači
6. Siréna bude húkať 1 sekundu a svetlá 2x bliknú na potvrdenie naprogramovania prvého ovládača do alarmu.
7. Behom ďalších 10 sekúnd stlačte niektoré tlačidlo na ďalšom ovládači.
8. Siréna bude húkať 1 sekundu a svetlá 2x bliknú na potvrdenie naprogramovania ovládača do alarmu.
9. Do alarmu sa môžu naprogramovať max. 4 ovládače.
10. Po naprogramovaní štvrtého ovládača sa automaticky ukončí programovací režim.

Nie je možné kombinovať 2 a 4 tlačidlové ovládače! Funkcie nebudú úplné!

Programovací režim sa automaticky ukončí ak:

1. vypnete zapaľovanie (siréna bude húkať 2 sekundy)
2. ak sa behom 10 sekúnd nestlačí žiadne tlačidlo na diaľkovom ovládači

Po naprogramovaní prvého ovládača sa automaticky vymažú kódy predchádzajúcich ovládačov.

Nastavenie voliteľných funkcií

Programovanie menu funkcií:

Č.	Pípnutia	Funkcia	1-pípnutie	2-pípnutia	3-pípnutia
1.	1x	Tiché zap. / vyp.	ZAPNUTÉ	VYPNUTÉ	
2.	2x	Odstavenie otrasového snímača	VYPNUTÉ	PRVÁ	OBIDVE
3.	3x	Zapínanie poslednými dverami	VYPNUTÉ	ZAPNUTÉ	
4.	4x	Zamykanie od zapaľovania	VYPNUTÉ	ZAPNUTÉ	LEN ZAMKNÚŤ
5.	5x	Impulz centrálného zamykania	1. impulz	2. impulzy (odomykací)	4 sekundy
6.	6x	Dĺžka poplachu	30 sekúnd	60 sekúnd	
7.	7x	Oneskorenie dverových vstupov	VYPNUTÉ	ZAPNUTÉ	
8.	8x	Znovuzapnutie alarmu	VYPNUTÉ	ZAPNUTÉ	
9.	9x	Blokovanie štartovania	Zapnutý alarm	Vypnutý alarm	
10.	10x	Kontrola otvorených dverí	VYPNUTÉ	ZAPNUTÉ	
11.	11x	AUX	VYPNUTÉ	ZAPNUTÉ	

Postup pri programovaní funkcií:

1. Vypnite alarm
2. Zapnite a vypnite zapaľovanie
3. Behom 5 sekúnd stlačte servisné tlačidlo 3x.
4. Siréna bude húkať 2 sekundy.
5. Behom ďalších 10 sekúnd stlačte tlačidlo **č.I** toľkokrát, aké je poradové číslo funkcie, ktorú chcete zmeniť. Siréna pípne pri každom stlačení tlačidla.
6. Po výbere funkcie stlačte tlačidlo **č.II**. Siréna potvrdí poradie funkcie zhodným počtom pípnutí
7. Tlačidlom **č.I** zmeníte hodnotu požadovanej funkcie. Siréna pípne 1x, 2x alebo 3x podľa nastavenej hodnoty.

- Po nastavení požadovanej hodnoty stlačte tlačidlo **č.II** na potvrdení hodnoty. Po potvrdení sa programovací režim automaticky ukončí a siréna bude 2 sekundy pípať.
- Ak chcete zmeniť ďalšiu funkciu musíte sa vrátiť do bodu 2.

Príklad:

Nastavenie funkcie č.4 na hodnotu „LEN ZAMKNÚŤ“

- Vypnite alarm
- Zapnite a vypnite zapaľovanie
- Behom 5 sekúnd stlačte servisné tlačidlo 3x.
- Siréna bude húkať 2 sekundy.
- Behom ďalších 10 sekúnd stlačte tlačidlo **č.I** – 4x. Siréna pípne pri každom stlačení tlačidla.
- Stlačte tlačidlo **č.II**. Siréna pípne 4x na potvrdenie vybratej funkcie.
- Stlačte tlačidlo **č.I** – 3x. Siréna pípne 3x .
- Stlačte tlačidlo **č.II** na potvrdení hodnoty. Po potvrdení sa programovací režim automaticky ukončí a siréna bude 2 sekundy pípať.
- Ak chcete zmeniť ďalšiu funkciu musíte sa vrátiť do bodu 2.

Programovací režim sa automaticky ukončí a siréna bude húkať 2 sekundy ak:

- vypnete zapaľovanie
- po potvrdení hodnoty v bode 8.
- ak v bode 5. nestlačíte behom 10 sekúnd tlačidlo **č.I**.

Vysvetlivky k programovacím funkciám**1. Tiché zapínanie a vypínanie alarmu - (Fabrické nastavenie – ZAPNUTÉ)**

ZAPNUTÉ -pri zapínaní alarmu pípne siréna 1x a pri vypínaní 2x.

VYPNUTÉ -pri zapínaní a vypínaní alarmu nebude siréna vôbec pípať.

2. Odstavenie otrasového snímača - (Fabrické nastavenie – VYPNUTÉ)

PRVÁ -1. zóna otrasového snímača sa dočasne odstaviť po treťom poplachu.

OBIDVE -1. aj 2. zóna otrasového snímača sa dočasne odstaviť po prvom poplachu.

3. Zapínanie poslednými dverami - (Fabrické nastavenie – VYPNUTÉ)

ZAPNUTÉ -ak vodič nezapne alarm diaľkovým ovládačom a zapaľovanie je vypnuté, tak 30s po uzatvorení posledných dverí (kufor a kapota musia byť zatvorené) sa alarm automaticky zapne. Ak sa behom 30s otvorí dvere, po ich uzavretí sa začne rátať opäť 30s. Ak sa po vypnutí zapaľovania neotvorí žiadne dvere (vodič sedí v aute), funkcia sa neaktívuje.

Ak je funkcia aktívna a v aute je namontované centrálné zamykanie, ktoré je prepojené s alarmom, tak sa pri zapnutí alarmu zamkne aj centrálné zamykanie.

4. Zamykanie od zapaľovania - (Fabrické nastavenie – VYPNUTÉ)

ZAPNUTÉ -dvere sa automaticky zamknú 3 sekundy po zapnutí zapaľovania. Centrálné zamykanie sa zamkne aj keď sú dvere otvorené. Po vypnutí zapaľovania sa dvere automaticky odomknú.

Ak boli pri zapnutom zapaľovaní otvorené a zatvorené dvere, zamknete ich stlačením nožnej brzdy.

VYPNUTÉ -zapnutie alebo vypnutie zapaľovania nebude mať žiaden vplyv na centrálné zamykanie.

LEN ZAMKNÚŤ -dvere sa automaticky zamknú 3 sekundy po zapnutí zapaľovania. Po vypnutí zapaľovania sa dvere neodmknú. Ak boli pri zapnutom zapaľovaní otvorené a zatvorené dvere, zamknete ich stlačením nožnej brzdy.

5. Impulz centrálného zamykania - (Fabrické nastavenie – 1. impulz)

1. impulz - alarm vyšle 1x impulz pri zamykaní aj odomykaní CZ

2. impulzy - alarm vyšle 1x impulz pri zamykaní a 2x impulzy pri odomykaní CZ

4 sekundy - alarm vyšle 4-sekundový impulz pri zamykaní aj odomykaní CZ

6. Dĺžka poplachu - (Fabrické nastavenie – 30 sekúnd)**30 sekúnd** - siréna bude húkať 30 sekúnd počas jedného cyklu poplachu**60 sekúnd** - siréna bude húkať 60 sekúnd počas jedného cyklu poplachu**7. Oneskorenie dverových vstupov - (Fabrické nastavenie – VYPNUTÉ)****VYPNUTÉ** -ak nie sú niektoré dvere, kufor alebo kapota zatvorené pri zapínaní alarmu, siréna 3-krát pípne. Zóna, ktorá je narušená, nebude alarmom akceptovaná. Ostatné zóny budú alarmom akceptované. Po správnom zatvorení narušeného kontaktu bude alarm opäť akceptovať všetky zóny.**ZAPNUTÉ** -ak niektoré dvere nie sú zatvorené, siréna pípne 3-krát behom 20 sekúnd po zapnutí alarmu. Ak nie je správne zatvorený kapotový alebo kufrový kontakt, siréna 3-krát pípne pri zapnutom alarme.**8. Automatické znovuzapnutie alarmu - (Fabrické nastavenie – VYPNUTÉ)****ZAPNUTÉ** -ak do 30 sekúnd po vypnutí alarmu nie sú otvorené dvere (kapota alebo kufor – ak sú zapojené) alebo zapnuté zapaľovanie, systém sa automaticky znova aktivuje.**9. Blokovanie štartovania - (Fabrické nastavenie – PRI ZAPNUTOM ALARME)****PRI ZAPNUTOM ALARME** - blokovanie štartovania bude aktívne pri zapnutom alarme**PRI VYPNUTOM ALARME** - blokovanie štartovania bude aktívne pri vypnutom alarme***Ak je súčasťou päťice relé aj dióda, skontrolujte si správnu polaritu diódy, aby nedošlo k poškodeniu riadiacej jednotky alarmu.*****10. Kontrola otvorených dverí - (Fabrické nastavenie – VYPNUTÉ)****ZAPNUTÉ** -ak pri zapnutom zapaľovaní sú otvorené dvere, siréna 1-krát pípne a začnú blikať svetlá . Ak sa dvere uzavru, svetlá prestanú blikať.**11. AUX – pomocný komfortný výstup - (Fabrické nastavenie – VYPNUTÉ)****VYPNUTÉ**

Ak stlačíte tlačidlo č.II a potom stlačíte a držíte stlačené tlačidlo č.I, výstup AUX bude aktívny pokiaľ nepustíte tlačidlo č.I.

ZAPNUTÉ -pri zapínaní vyšle alarm 30 sekundový impulz. Môže sa použiť na dotiahnutie elektrických okien pri zapínaní alarmu.**Vodič č.6 (KONEKTOR 2) musí byť zapojený.**

Schémy zapojenia autoalarmu na centrálne zamykanie

Obr.1 Zapojenie na centrálne zamykanie so spínačom v predných dverách automobilu

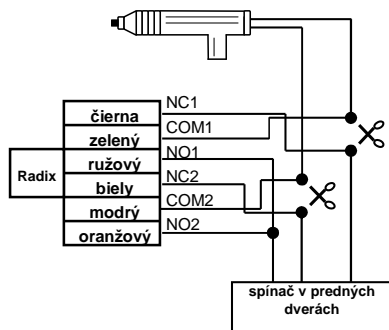

Obr.2 Zapojenie na centrálne zamykanie so spínačmi v oboch predných dverách. Je potrebný motor s riadením.

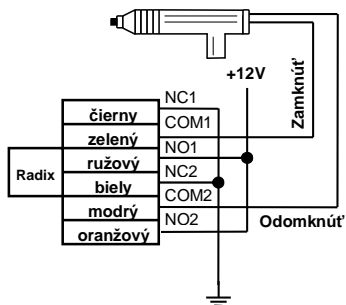

Obr.3 Zapojenie na pneumatické centrálné zamykanie, ktoré ovláda spínač (Je potrebný impulz 4 sek.)

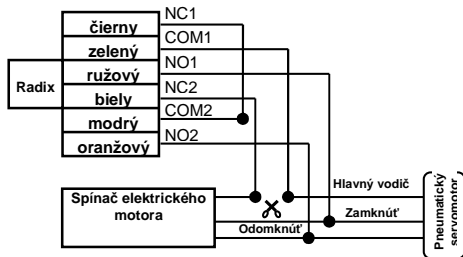

Obr.4 Zapojenie na centrálné zamykanie s riadiacou jednotkou

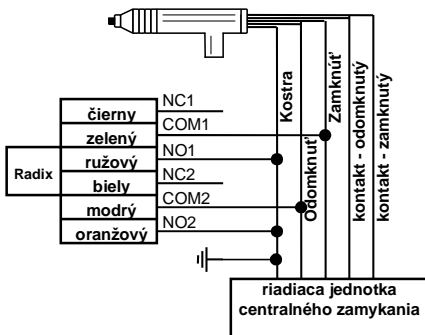

RADIX schéma zapojenia

Poznámka:

Relé blokovania (ak je naprogramované blokovanie štartovania):

*Ak pripojíte kontakt 86 na Acc, počas stráženia, blokovacie relé bude zapnuté len ak sa zapne zapalovanie.

*Ak pripojíte kontakt na +12V, blokovacie relé bude zapnuté stále počas stráženia.

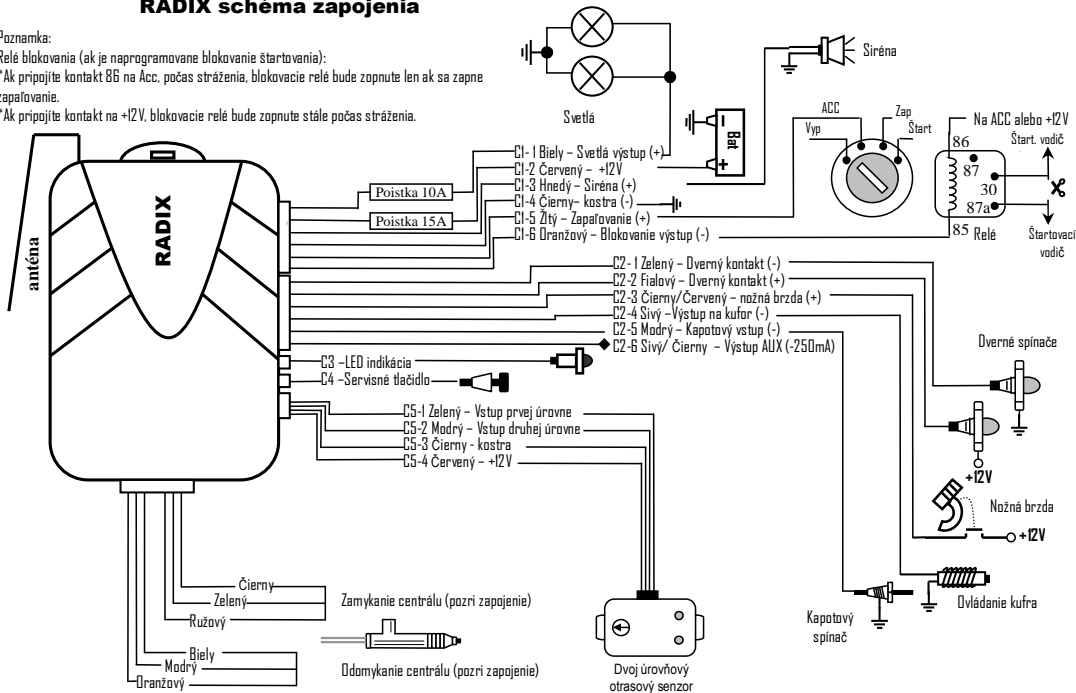

MODULÁRNÍ AUTOALARM

Uživatelský a montážní manuál

CZ

Obsah

Dálkový ovládač	17
Funkce alarmu	17
Zapnutí alarmu.....	17
Vypnutí alarmu.....	17
Vypnutí alarmu při poplachu.....	17
Nouzové vypnutí alarmu.....	17
Zapínání posledními dveřmi (nastavení č.3).....	18
Automatické znovuzapnutí alarmu (nastavení č.8).....	18
Tiché zapnutí a vypnutí.....	18
Výstraha při zapínání alarmu.....	18
Paměť poplachu.....	18
Panic (dálkové spuštění poplachu).....	18
Vypnutí otřesového senzoru.....	19
Zamykání se zapalováním (nastavení č.4).....	19
Kontrola otevřených dveří (nastavení č.9).....	19
Dálkové otevření kufru.....	19
Servisní režim.....	19
Vyhledání auta.....	19
Narušení a polpach	20
Otřesový senzor.....	20
Narušení kufru a kapoty.....	20
Narušení dveří.....	20
Zapnuté zapalování.....	20
Programování	21
Programování dálkových ovladačů.....	21
Nastavení volitelných funkcí.....	21
Vysvětlivky k programovacím funkcím	22
Schémata zapojení autoalarmu k centrálnímu zamykání	24
RADIX schéma zapojení	26

Hlavní znaky

- Plovoucí kód
- Dálkové zapnutí/vypnutí alarmu
- Tiché zapnutí/vypnutí alarmu
- Vyhledávání vozidla
- Dálkové ovládání mechanismu kufru
- Funkce PANIC
- Servisní režim
- 2 - úrovnový otřesový snímač
- Možnost vypnutí snímačů
- Programování až 4 ovladačů
- Volitelná délka zamykacího/odemykacího impulzu
- Nouzové odstavení alarmu
- Zamykací a odemykací reléový výstup

Dálkový ovladač

2T



Dálkový ovladač 2T : (...při programování ovládače 3x stisknout servisní tlačítko !!!)

Tlačítko	Alarm zapnutý	Alarm vypnutý	Zapnuté zapalování
I – krátký stisk	Vypnutí alarmu	Zapnutí alarmu	
I – delší stisk (3s)	Panic	Panic	
II – delší stisk (2s)	Otevření kufru	Otevření kufru	
I+II krátký stisk	Tiché vypnutí	Tiché zapnutí	
I+II delší stisk (2s)	Vyhledání auta	Vyhledání auta	
II – kratce a I – dle potřeby	AUX	AUX	AUX

FUNKCE ALARMU

Zapnutí alarmu

1. Stlačte krátce tlačítko č.1.
2. Siréna 1-krát pípne a světla 1-krát bliknou.
3. Zamkne se centrální zamykání, máte-li jej v autě a je propojené s alarmem.
4. Zavřou se el. okna*. (o možnosti propojení systému se informujte v montážním středisku)
5. LED dioda bude pomalu blikat.

Vypnutí alarmu

1. Stlačte krátce tlačítko č.1
2. Siréna 2-krát pípne a světla 2-krát bliknou.
3. Odemkne se centrální zamykání, máte-li jej v autě a je propojené s alarmem.
4. LED dioda zhasne, nebo bude blikat (podrobnější popis v části Paměť poplachu).

Vypnutí alarmu při poplachu

1. Stlačte krátce tlačítko č.1.
2. Alarm se vypne, siréna 4-krát pípne a světla 2-krát bliknou.
3. LED dioda zhasne, nebo bude blikat (podrobnější popis v části Paměť poplachu).
4. Je-li aktivovaná funkce automatického znovuzapnutí, alarm se po 30 sekundách (pokud nebyly otevřené dveře) opět zapne.

Nouzové vypnutí alarmu

Pokud chcete alarm vypnout, ale nemáte k dispozici ovladač:

1. Zapněte zapalování.
2. Stlačte servisní tlačítko 1-krát během 5 sekund.
3. Alarm je vypnutý

Zapínání posledními dveřmi (nastavení č.3)

- Po vypnutí zapalování a zavření všech dveří se za 30s alarm automaticky zapne.
- Dojde-li v tomto intervalu k otevření a zavření dveří, začne 30s interval běžet znovu.
- Nedojde-li po vypnutí zapalování k otevření dveří (řidič sedí v autě), funkce se neaktivuje.

Při aktivaci této funkce dojde i k uzamčení centrálního zamykání!**Automatické znovuzapnutí alarmu (nastavení č.8)**

Nedojde-li do 30 sekund od vypnutí alarmu k otevření dveří, kapoty, kufru nebo zapnutí zapalování, systém se automaticky opět aktivuje.

Tiché zapnutí a vypnutí

- Stlačením tlačítek **I + II** aktivujete alarm bez akustického signálu (pípaní).
 - Opětovným stlačením tlačítek **I + II** deaktivujete alarm bez akustického signálu (pípaní).
- Tato funkce se dá aktivovat i v programovacím menu (pouze v montážním středisku). V tomto případě se alarm bude aktivovat i deaktivovat stiskem tl. I resp. II vždy potichu.

Výstraha při zapínání alarmu

Funkce zpoždění dveřních vstupů – VYPNUTÁ – nejsou-li správně zavřené dveře, kapota nebo kufr při aktivaci alarmu, siréna pípne 3x. Zóna, která je narušena, bude překlenuta. Po správném dověření kontaktu bude alarm reagovat i na aktivaci této zóny.

Funkce zpoždění dveřních vstupů – ZAPNUTÁ – nejsou-li správně zavřené dveře, resp. nezhasne stropní svítidla do 20-ti sekund od aktivace alarmu, pípne siréna 3x. Není-li správně dověřen kufrový nebo kapotový kontakt, pípne siréna 3x při aktivaci alarmu.

Paměť poplachu

Byl-li ve Vaší nepřítomnosti vyvolán poplach, pípne při vypínání systému siréna 4x, světla 3-krát bliknou a LED dioda počtem bliknutí indikuje narušenou zónu:

1x bliknutí	-	2-zóna ořesového senzoru
2x bliknutí	-	kufrový nebo kapotový kontakt
3x bliknutí	-	dveřní spínač
4x bliknutí	-	zapnuto zapalování

LED dioda bude blikat dokud nezapnete zapalování.

Další indikované stavy:

Pomalé blikání	-	zapnutý alarm
Rychlé blikání	-	automatické znovuzapnutí/zapínání posledními dveřmi
Svítil	-	servisní režim
Nesvítil	-	vypnutý alarm

Panic (dálkové spuštění poplachu)**Při zapnutém alarmu**

- stlačte a držte stlačené tlačítko **č.I** (3 sekundy).
- funkce Panic se aktivuje po 3 sekundách následovně:
 - zablokuje se startér
 - zamkne se centrální zamykání
 - siréna bude houkat 30 / 60 sekund
 - světla budou blikat 30 / 60 sekund
 - LED dioda rychle bliká
- po 30 / 60 sekundách se alarm vrátí do zapnutého stavu.

Stlačíte-li během poplachu Panic krátce tlačítko **č.I**, zrušíte poplach a alarm se vrátí do zapnutého stavu.

Stlačíte-li během poplachu Panic krátce tlačítko **č.II**, zrušíte poplach a alarm se vypne.

Při vypnutí alarmu

1. stlačte a držte stlačené tlačítko **č.I** (3 sekundy)
2. funkce Panic se aktivuje po 3 sekundách následovně:
 - siréna bude houkat 30 sekund
 - světla budou blikat 30 sekund
 - LED dioda rychle bliká
3. po 30 sekundách se alarm vrátí do zapnutého stavu.

Stlačíte-li během poplachu Panic krátce tlačítko **č.I** , zrušíte poplach a alarm se vypne.

Vypnutí otřesového senzoru

1. stlačte krátce tlačítko **č.I** (alarm se zapne)
2. do 2 sekund stlačte ještě jednou krátce tlačítko **č.I** (vypne se otřesový senzor)
3. otřesový senzor se zapne, až při novém zapnutí alarmu.

Zamykání se zapalováním (nastavení č.4)

Funkce č.4 nastavena na „ZAPNUTÉ“:

Centrální zamykání se zamkne 3 sekundy po zapnutí zapalování. Centrální zamykání se zamkne i když jsou dveře otevřené. Po vypnutí zapalování se centrální zamykání automaticky odemkne. Došlo-li k odemknutí centrálu při zapnutém zapalování, zamkne se stlačením pedálu brzdy.

Funkce č.4 nastavena na „VYPNUTÉ“:

zapnutí nebo vypnutí zapalování nebude mít žádný vliv na centrální zamykání.

Funkce č.4 nastavena na „Pouze zamknout“:

Centrální zamykání se zamkne 3 sekundy po zapnutí zapalování, po jeho vypnutí ale nedojde k odemknutí.

Došlo-li k odemknutí centrálu při zapnutém zapalování, zamkne se stlačením pedálu brzdy.

Kontrola otevřených dveří (nastavení č.10)

otevřou-li se při zapnutém zapalování dveře, siréna 1x pípne a začnou blikat světla.

Dálkové otevření kufru

Při zapnutém alarmu:

Stlačte tlačítko **č.II** na 2 sekundy. Kufr se odemkne a vypne se otřesový senzor, dokud se opět nezavře kufr.

Při vypnutém alarmu nebo během intervalu znovuzapnutí alarmu:

Stlačte tlačítko **č.II** na 2 sekundy. Kufr se odemkne a po jeho otevření se zruší funkce znovuzapnutí alarmu.

Servisní režim

1. Zapněte zapalování při vypnutém alarmu.
2. Do 5 sekund stlačte a 3 sek. držte servisní tlačítko.
3. Je-li alarm v servisním režimu LED trvale svítí.
4. V servisním režimu při zapínání bliknou světla 1x, při vypínání 2x.
5. Pro vypnutí servisního režimu zapněte zapalování, a do 5 sekund stlačte a 2 sek držte servisní tlačítko. LED zhasne.

V servisním režime funguje alarm pouze jako dálkové ovládání centrálního zamykání.

Vyhledání auta

Při zapnutém / vypnutém alarmu stlačte tlačítka **č.I + II**. Světla 12x bliknou, siréna 6x pípne. Alarm zůstane vypnutý/zapnutý.

NARUŠENÍ A POPLACH

Otřesový senzor

Narušení 1.zóny senzoru-

- siréna pípne 3-krát

Nastavíte-li funkci č. 2 na stupeň „PRVÁ“, po třetím narušení se 1. zóna senzoru odstaví. Nastavíte-li funkci č. 2 na stupeň „OBĚ“, po třetím narušení se odstaví obě zóny senzoru.

Narušení 2.zóny senzoru-

- siréna bude houkat 1 cyklus (30 / 60 sekund)
- světla budou blikat 1 cyklus
- LED dioda bude blikat 1 cyklus – (1-krát blikne)

Nastavíte-li funkci č. 2 na stupeň „PRVÁ“, po třetím narušení se 1. zóna senzoru odstaví. Nastavíte-li funkci č. 2 na stupeň „OBĚ“, po třetím narušení se odstaví obě zóny senzoru.

Narušení kufru a kapoty

Otevře se a hned zavře:

- siréna bude houkat 1 cyklus (30 / 60 sekund)
- světla budou blikat 1 cyklus
- LED dioda bude blikat 1 cyklus – (2-krát blikne)

Otevře se a zůstane otevřená:

- siréna bude houkat 3 cykly
- světla budou blikat 3 cykly
- LED dioda bude blikat 3 cykly – (2-krát blikne)

Po třech cyklech budou kontakty kapoty a kufru odstavené, dokud nedojde k jejich zavření.

Narušení dveří

Otevřou se a hned zavřou:

- siréna bude houkat 1 cyklus
- světla budou blikat 1 cyklus
- LED dioda bude blikat 1 cyklus – (3-krát blikne)

Otevřou se a zůstanou otevřené:

- siréna bude houkat 3 cykly
- světla budou blikat 3 cykly
- LED dioda bude blikat 3 cykly – (3-krát blikne)

Po třech cyklech budou kontakty dveří odstavené, dokud nedojde k jejich zavření.

Zapnuté zapalování

Zapnutí a vypnutí:

- siréna bude houkat 1 cyklus
- světla budou blikat 1 cyklus
- LED dioda bude blikat 1 cyklus – (4-krát blikne)

Zapnutí:

- siréna bude houkat 3 cykly
- světla budou blikat 3 cykly
- LED dioda bude blikat 3 cykly – (4-krát blikne)

Po třech cyklech bude snímání zapalování odstavené až do jeho vypnutí

PROGRAMOVÁNÍ

Pozn.: I po výpadku napájení alarmu, zůstanou veškerá nastavení zachována.

PROGRAMOVÁNÍ dálkových ovladačů

1. Vypněte alarm
2. Zapněte zapalování
3. Během 5 sekund stlačte servisní tlačítko 3x .
4. Sírěna houkne na 2 sekundy
5. Během dalších 10 sekund stlačte libovolné tlačítko na prvním dálkovém ovladači
6. Sírěna houkne na 1 sekundu a světla 2x bliknou pro potvrzení naprogramování prvního ovladače.
7. Během dalších 10 sekund stlačte libovolné tlačítko na ostatních ovladačích.
Řídící jednotka alarmu má paměť na čtyři ovladače.
8. Sírěna houkne na 1 sekundu a světla 2x bliknou pro potvrzení naprogramování ovladače.
9. Po naprogramování čtvrtého ovladače se automaticky ukončí programovací režim.

Není možné kombinovat 2 a 4 tlačítkové ovladače! Funkce nebudou úplně!

Programovací režim se automaticky ukončí když:

1. vypnete zapalování (sírěna houkne na 2 sekundy)
2. v průběhu deseti sekund nedojde k stlačení žádného tlačítka na ovladači

Po naprogramování prvního ovladače se automaticky vymažou kódy předcházejících ovladačů.

Nastavení volitelných funkcí

Programovací menu funkcí:

Pořadí	Pípnutí	Funkce	1-pípnutí	2-pípnutí	3-pípnutí
1.	1x	Tiché zap. / vyp.	ZAPNUTÉ	VYPNUTÉ	
2.	2x	Vypnutí ořtesového senzoru	VYPNUTÉ	PRVNÍ	OBĚ
3.	3x	Zapínání posledními dvěma	VYPNUTÉ	ZAPNUTÉ	
4.	4x	Zamykání se zapalováním	VYPNUTÉ	ZAPNUTÉ	Pouze zamknout
5.	5x	Impulz centrálního zamykání	1. impulz	2. impulzy (odemykací)	4 sekundy
6.	6x	Délka poplachu	30 sekund	60 sekund	
7.	7x	Zpoždění dveřních vstupů	VYPNUTÉ	ZAPNUTÉ	
8.	8x	Znovuzapnutí alarmu	VYPNUTÉ	ZAPNUTÉ	
9.	9x	Blokování startu	Zapnutý alarm	Vypnutý alarm	
10.	10x	Kontrola otevřených dveří	VYPNUTÉ	ZAPNUTÉ	
11.	11x	AUX	VYPNUTÉ	ZAPNUTÉ	

Postup při programování funkcí:

1. Vypněte alarm
2. Zapněte a vypněte zapalování
3. Během 5 sekund stlačte servisní tlačítko 3x.
4. Siréna houkne na 2 sekundy.
5. Během dalších 10 sekund stlačte Tlačítko **č.I** tolikrát, jaké je pořadové číslo funkce, kterou chcete změnit. Siréna pípne při každém stlačení tlačítka.
6. Po výběru funkce stlačte tlačítko **II**. Siréna potvrdí pořadí funkce příslušným počtem pípnutí.
7. Tlačítkem **č.I** změňte hodnotu požadované funkce. Siréna pípne 1x, 2x nebo 3x dle nastavené hodnoty.
8. Po nastavení požadované hodnoty stlačte tlačítko **č.II** pro potvrzení hodnoty. Po potvrzení se programovací režim automaticky ukončí a siréna houkne na 2 sekundy.

Chcete-li změnit další funkci musíte se vrátit do bodu 2.

Příklad:

Nastavení funkce č.4 na hodnotu „Pouze zamknout“

1. Vypněte alarm
2. Zapněte a vypněte zapalování
3. Během 5 sekund stlačte servisní tlačítko 3x.
4. Siréna houkne na 2 sekundy.
5. Během dalších 10 sekund stlačte tlačítko **č.I** – 4x. Siréna pípne při každém stlačení tlačítka.
6. Stlačte Tlačítko **č.II**. Siréna pípne 4x pro potvrzení vybrané funkce.
7. Stlačte Tlačítko **č.I** – 3x. Siréna pípne 3x .
8. Stlačte Tlačítko **č.II** pro potvrzení hodnoty. Po potvrzení se programovací režim automaticky ukončí a siréna houkne na 2 sekundy.

Chcete-li změnit další funkci musíte se vrátit do bodu 2...

Programovací režim se automaticky ukončí a siréna houkne na 2 sekundy když:

- vypnete zapalování
- po potvrzení hodnoty v bodě 8.
- v bodě 5. nestlačíte během 10 sekund tlačítko **č.I**.

Vysvětlivky k programovacím funkcím**1. Tiché zapínání a vypínání alarmu - (Tovární nastavení – ZAPNUTÉ)**

ZAPNUTÉ -při zapínání alarmu pípne siréna 1x a při vypínání 2x.

VYPNUTÉ -při zapínání a vypínání alarmu se siréna vůbec neozve.

2. Vypnutí otřesového senzoru - (Tovární nastavení – VYPNUTÉ)

PRVNÍ -1. úroveň otřesového senzoru se dočasně odstaví po třetím poplachu.

OBĚ -1. i 2. úroveň otřesového senzoru se dočasně odstaví po třetím poplachu.

3. Zapínání posledními dveřmi - (Tovární nastavení – VYPNUTÉ)

ZAPNUTÉ -po vypnutí zapalování a zavření všech dveří se za 30s alarm automaticky zapne. Dojde-li v tomto intervalu k otevření a zavření dveří, začne 30s interval běžet znovu. Nedojde-li po vypnutí zapalování k otevření dveří (řidič sedí v autě), funkce se neaktivuje.

Při aktivaci této funkce dojde i k uzamčení centrálního zamykání!

4. Zamykání se zapalováním - (Tovární nastavení – VYPNUTÉ)

ZAPNUTÉ -Centrální zamykání se zamkne 3 sekundy po zapnutí zapalování. Centrální zamykání se zamkne i když jsou dveře otevřené. Po vypnutí zapalování se centrální zamykání automaticky odemkne. Došlo-li k odemknutí centrálu při zapnutém zapalování, zamkne se stlačením pedálu brzdy.

VYPNUTÉ -zapnutí nebo vypnutí zapalování nebude mít žádný vliv na centrální zamykání.

Pouze zamknout - Centrální zamykání se zamkne 3 sekundy po zapnutí zapalování, po jeho vypnutí ale nedojde k odemknutí.

Došlo-li k odemknutí centrálu při zapnutém zapalování, zamkne se stlačením pedálu brzdy.

5. Impulz centrálního zamykání - (Tovární nastavení – 1. impulz)

- 1. impulz** - alarm vyšle 1 impulz při zamykání i odmykání CZ
2. impulz - alarm vyšle 1 impulz při zamykání a 2 impulzy při odemykání CZ
4 sekund - alarm vyšle 4-sekundový impulz při zamykání i odemykání CZ

6. Délka poplachu - (Tovární nastavení – 30 sekund)

- 30 sekund** - siréna houká 30 sekund během jednoho cyklu poplachu
60 sekund - siréna houká 60 sekund během jednoho cyklu poplachu

7. Zpoždění dveřních vstupů - (Tovární nastavení – VYPNUTÉ)

VYPNUTÉ -nejsou-li správně zavřené dveře, kapota nebo kufr při aktivaci alarmu, siréna pípne 3x. Zóna, která je narušena, bude překlenuta. Po správném dověření kontaktu bude alarm reagovat i na aktivaci této zóny.

ZAPNUTÉ - nejsou-li správně zavřené dveře, resp. nezasne stropní svítidla do 20-ti sekund od aktivace alarmu, pípne siréna 3x. Není-li správně dověřen kufrový nebo kapotový kontakt, pípne siréna 3x při aktivaci alarmu.

8. Automatické znovuzapnutí alarmu - (Tovární nastavení – VYPNUTÉ)

ZAPNUTÉ -nedojde-li do 30 sekund od vypnutí alarmu k otevření dveří, kapoty, kufru nebo zapnutí zapalování, systém se automaticky opět aktivuje.

9. Blokování startu - (Tovární nastavení – PRI ZAPNUTÉM ALARMU)

PRI ZAPNUTÉM ALARMU - blokování startu bude aktivní při zapnutém alarmu
PRI VYPNUTÉM ALARMU - blokování startu bude aktivní při vypnutém alarmu

Je-li součástí patice relé i ochranná usměrňovací dioda, zkontrolujte si správnou polaritu diody, aby nedošlo k poškození řídicí jednotky alarmu.

10. Kontrola otevřených dveří - (Tovární nastavení – VYPNUTÉ)

ZAPNUTÉ -otevřou-li se při zapnutém zapalování dveře, siréna 1x pípne a začnou blikat světla.

11. AUX – pomocný komfortní výstup - (Tovární nastavení – VYPNUTÉ)

VYPNUTÉ -stlačíte-li tlačítko č.III. a potom stlačíte a držíte stlačené tlačítko I. výstup AUX bude aktivní dokud nepustíte tl. č. I.

ZAPNUTÉ -při zapínání vyšle alarm 30-ti sekundový impulz. Může se použít k dojezdu el. oken při zapínání alarmu.

Schéματα zapojení autoalarmu k centrálnímu zamykání

Obr.1 Zapojení na centrální zamykání se spínačem v předních dveřích automobilu

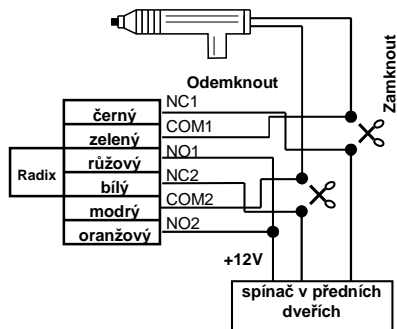

Obr.2 Zapojení na centrální zamykání se spínačem v obou předních dveřích vozidla. Je požadován motor na řízení

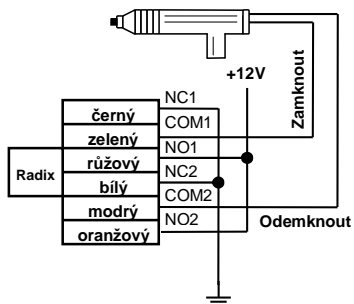

Obr.3 Zapojení na pneumatické centrální zamykání ovládané spínačem (4 sec. impulzy)

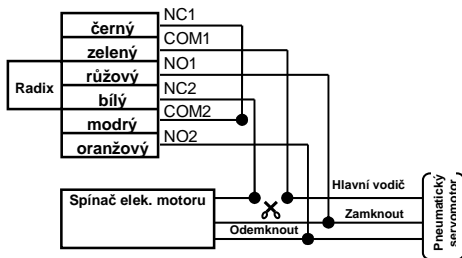

Obr.4 Zapojení na centrální zamykání s řídicí jednotkou

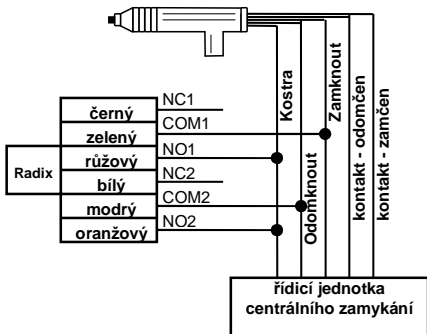

RADIX schéma zapojení

Poznámka:

Relé blokování (jestliže je naprogramováno blokování startování):

* Jestliže připojíte kontakt 86 na Acc, během hlídání, blokovací relé bude zapnuto jen když se zapne zapalování.

* Jestliže připojíte kontakt na +12V, blokovací relé bude zapnuto stále během hlídání.

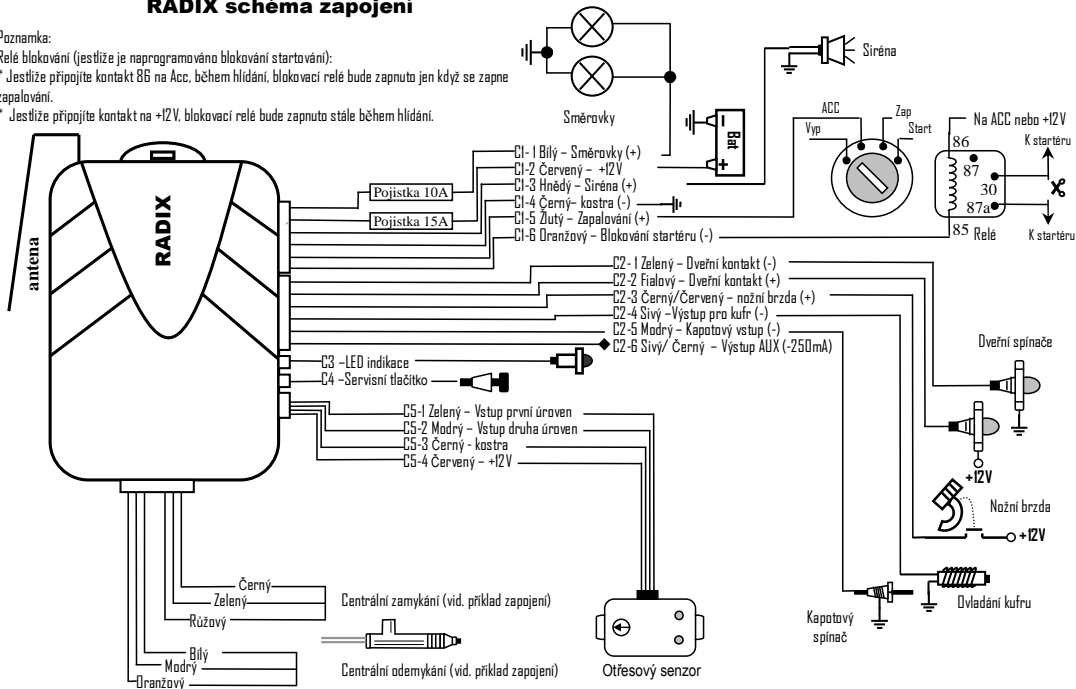

JÁRMŰ BIZTONSÁGI RENDSZER

Felhasználói és beszerelői kézikönyv

H

Tartalomjegyzék

A gombok funkciói.....	29
A rendszer élesítése.....	29
A rendszer hatástalanítása.....	29
Vészhelyzeti kézi kikapcsolás.....	30
Csendes ki és bekapcsolás.....	30
Rendellenes állapot esetén riasztás (#7-es választható funkció).....	30
A LED kijelző villogásának jelentése.....	30
Aktiválódás és riasztás.....	30
A rendszer kikapcsolása.....	31
Pánik üzemmód.....	31
Amikor a rendszer nincs élesítve.....	31
Az ütésérzékelő ideiglenes kiiktatása.....	32
Ajtózárás gyújtás ráadásakor és levételkor.....	32
Ajtónyitás figyelése.....	32
Csomagtartó nyitása.....	32
Szerviz üzemmód.....	32
Autókereső.....	32
Rendszer programozás.....	33
A távvezérlő kódolása.....	33
Programozható funkciók.....	33
A választható funkciók programozása.....	33
A választható funkciók magyarázata.....	34
Központi ajtózár kapcsolási rajza.....	36
RADIX kapcsolási rajza.....	38

Tulajdonságok és leírások

- Ugrókódos távirányítók
- Csendes ki-be kapcsolás
- Kétszintű ütésérzékelő
- Ütésérzékelő ideiglenes kiiktatása
- Pánik üzemmód
- Szerviz üzemmód
- Csomagtartó-nyitás távirányítóról
- Autókeresés
- Hibás szektor jelzése
- Ajtónyitás-figyelés
- Komfortzár
- Gyújtásfigyelés

A gombok funkciói



Gomb	Élesített	Nem élesített	Gyújtás
#I egyszer	Hatástalanít	Élesít	
#I 3 mp. (másodperc).	Pánik	Pánik	
#II 2 mp.	Csomagtartó-nyitás	Csomagtartó-nyitás	
#I + #II egyszer	Csendes hatástalanítás	Csendes élesítés	
#I + #II 2 mp.	Autókeresés	Autókeresés	
#II aztán #I hosszan	AUX	AUX	AUX

A rendszer élesítése

A rendszer kikapcsolt állapotában és a gyújtást levéve

1. Nyomja meg az #I gombot egyszer
2. A sziréna egyet csipog
3. A jelzőfények egyszer felvillannak
4. Az ajtók bezáródnak és az ablakok felmennek*
5. Az immobilizer bekapsolódik

A LED lassan felvillog, hogy megerősítse a rendszer élesítését

* Az ablakok automatikusan felhúzódnak az élesítés során, ha a #11 funkció aktiválva van (VW-group járművei)

Utolsó ajtónyitás figyelése: Ha a #3-as funkció aktív, a rendszer automatikusan beélesíti magát 30 másodperccel az utoljára kinyitott ajtó, csomagtartó vagy motorháztető becsukása után. (ha ezek csatlakoztatva vannak a rendszerre)

A 30 másodperces visszaszámlálás megszakad, ha egy ajtót, a csomagtartót vagy a motorháztetőt kinyitjuk. Az utoljára kinyitott ajtó, motorháztető vagy csomagtartó becsukása automatikusan újraindítja a 30 másodperces visszaszámlálást.

Automatikus újraélesítés: Ha a #8-as funkció aktív, a rendszer újra éles állapotba kerül 30 másodperccel azután, hogy a távvezérlővel hatástalanítottuk azt, kivéve, ha egy ajtót (vagy a csomagtartót vagy a motorháztetőt) kinyitunk.

A rendszer hatástalanítása

A rendszer élesített állapotában

1. Nyomja meg az #I-es gombot egyszer
2. A sziréna kétszer csipog*
3. A jelzőfények kétszer felvillannak
4. Az ajtózárok kinyílnak
5. Az immobilizer kikapcsolódik

A LED elalszik a rendszer hatástalanításának jeleként*

*A LED felvillog és jelzi a riasztási zónát (riasztás helyét), a sziréna 4-szer csipog, ha az élesített állapotban riasztás történt.

Vészhelyzeti kézi kikapcsolás

Ha a távvezérlő elveszik vagy elromlik, a rendszert lehet hatástalanítani a következő módon:

1. A rendszer élesített állapotában vagy amikor a rendszer riaszt
2. Adja rá a gyújtást
3. Nyomja le a szerviz kapcsolót 2-szer 5 másodpercen belül

A rendszer kikapcsol

Csendes ki és bekapcsolás

A rendszer nem élesített állapotában és gyújtás nélkül nyomja meg a **#1 + #11** gombokat egyszer, a rendszer élesített állapotba kerül a csipogó megerősítő hang nélkül.

A rendszer élesített állapotában nyomja meg egyszer a **#1 + #11** gombokat és a rendszer kikapcsol a csipogó megerősítő hangjelzés nélkül.

Ha az #1-es funkció KI állapotúra van programozva, a rendszer be- és kikapcsol a csipogó hangjelzés nélkül.

Rendellenes állapot esetén riasztás (#7-es választható funkció)

Amikor az utastéri világítás késleltetése ki van kapcsolva: a sziréna négyszer csipog ha az ajtó, a motorháztető vagy a csomagtartó nincs rendesen bezárva miközben távolról élesítjük a rendszert, a rendellenes hely lekapcsolódik a rendszerről, miközben a többi zónát védelem alatt tartja. A rendellenes zóna újra védelem alá kerül, ha becsukják.

Amikor az utastéri világítás késleltetése be van kapcsolva: Ha bármelyik ajtó nincs jól becsukva, a sziréna 3-szor csipog 20 másodperc alatt élesítéskor, de a sziréna azonnal csipog 3-szor, ha a csomagtartó vagy a motorháztető van rosszul becsukva.

A LED kijelző villogásának jelentése

Lassú villogás	- Élesítés
Gyors villogás	- Automatikus újraélesítés / utolsó ajtó aktiválás
Állandó fény	- Szerviz üzemmód
Nincs fény	- Nincs élesítve

Rendszer jelzés: Amennyiben riasztás történt, a sziréna 4-szer csipog, a jelzőfények 3-szor felvillannak és a LED világít, hogy megmutassa az érintett zónát a következő módon :

- 1 Felvillanás - Az ütésérzékelő 2. állapota aktiválódott
- 2 Felvillanás - Csomagtartó vagy motorháztető
- 3 Felvillanás - Ajtó
- 4 Felvillanás - Gyújtás-riasztás

* A LED memóriája törlődik miután a gyújtást ráadják.

Aktiválódás és riasztás**Az ütésérzékelő 1. fokozata:**

A sziréna 3-szor csipog

Az ütésérzékelő 2. fokozata:

- A sziréna egy cikluson keresztül fog szólani (30/60 másodperc)
- A jelzőfények villogni fognak egy cikluson keresztül
- A LED egy cikluson keresztül fog égni (egyszer felvillan majd kialszik)

Csomagtartó vagy motorháztető riasztási esemény (kinyitják majd be is csukják):

- A sziréna egy cikluson keresztül fog szólani (30/60 másodperc)
- A jelzőfények villogni fognak egy cikluson keresztül

- A LED egy cikluson keresztül fog égni (kétszer felvillan majd kialszik)

Csomagtartó vagy motorháztető riasztási esemény (nyitva marad):

- A sziréna három cikluson keresztül fog szólani
- A jelzőfények villogni fognak három cikluson keresztül
- A LED három cikluson keresztül fog égni (kétszer felvillan majd kialszik)
- A három ciklus után a csomagtartó/motorháztető kapcsoló kikapcsol, amíg be nem csukják őket.

Ajtó riasztási esemény (kinyitották majd becsukták):

- A sziréna egy cikluson keresztül fog szólani
- A jelzőfények villogni fognak egy cikluson keresztül
- A LED egy cikluson keresztül fog égni (3-szor felvillan majd kialszik)

Ajtó riasztási esemény (nyitva marad):

- A sziréna három cikluson keresztül fog szólani
- A jelzőfények villogni fognak három cikluson keresztül
- A LED három cikluson keresztül fog égni (3-szor felvillan, majd kialszik)
- A három ciklus után az ajtókapcsoló kikapcsol, amíg be nem csukják azt.

Gyújtás (be majd ki állapotban):

- A sziréna egy cikluson keresztül fog szólani
- A jelzőfények villogni fognak egy cikluson keresztül
- A LED egy cikluson keresztül fog égni (4-szer felvillan majd kialszik)

Gyújtás (bekapcsolva marad):

- A sziréna három cikluson keresztül fog szólani
- A jelzőfények villogni fognak három cikluson keresztül
- A LED három cikluson keresztül fog égni (4-szer felvillan, majd kialszik)
- A három ciklus után a kapcsoló kikapcsol.

A rendszer kikapcsolása:

Amikor a rendszer aktiválódik, a sziréna és a jelzőfények bekapcsolnak, nyomja meg egyszer a #1 gombot, a rendszer kikapcsol, a sziréna 4-szer csipog, a parkolófények felvillannak 2-szer és a LED világít, hogy mutassa az aktiválódott zónát. Ha a funkció aktiválva van, a rendszer automatikusan újraaktiválódik.

Pánik üzemmód

Amikor a rendszer élesített állapotban van:

1. Nyomja le és tartsa nyomva az #1-es gombot 3 másodpercig
2. 3 másodperc után a pánik mód aktiválódik a következők szerint:
 - Immobilizer bekapcsol
 - A sziréna szól 30/60 másodpercig
 - A jelzőfények villognak 30/60 másodpercig
 - A LED gyorsan villog

A rendszer élesített állapotban marad 30/60 másodperc múlva

*A 30/60 másodperc alatt nyomja meg az #1-es gombot egyszer, ami kikapcsolja a szirénát és a jelzőfényeket, de a rendszer élesített állapotban marad.

Amikor a rendszer nincs élesítve:

1. Nyomja meg és tartsa lenyomva a #1-es gombot 3 másodpercig
2. A rendszer először ki fog kapcsolni
3. 3 másodperc után a pánik mód aktiválódni fog a következők szerint:
 - A szirénák szólnak 30 másodpercig
 - A jelzőfények 30/60 másodpercig villognak
 - A LED gyorsan villog

A rendszer élesített üzemmódban marad 30/60 másodperc múlva

*A 30/60 másodperc alatt nyomja meg az **#I**-es gombot egyszer, ami kikapcsolja a szirénát és a jelzőfényeket, de a rendszer élesített állapotban marad.

Az ütésérzékelő ideiglenes kiiktatása

A rendszer bekapcsolása után nyomja meg az **#I**-es gombot ismét 2 másodpercen belül, így ideiglenesen kiiktatja az ütésérzékelőt.

Ajtózárás gyújtás ráadásakor és levételkor

Miután ráadta a gyújtást a rendszer automatikusan bezárja az ajtókat a **#4**-es funkció értékeinek beállításai alapján a következő módon:

Kikapcsolt állapotban: az ajtó nem lesz be vagy kizárva a gyújtás be vagy kikapcsolásánál.

Bekapcsolt állapotban: Az ajtók bezáródnak 3 másodpercen belül a gyújtás ráadása után, és azonnal kinyitódnak a gyújtás kikapcsolásakor. Az ajtó automatikusan bezáródik, amikor a fékpedálra lépünk miután a gyújtás ráadásával kinyitjuk és becsukjuk az ajtót abban az esetben, ha a vezeték be van kötve.

Csak zárás: Az ajtó bezáródik 3 másodperccel a gyújtás ráadása után, de nem nyitódik ki amikor levesszük a gyújtást.

Az ajtó automatikusan bezáródik, amikor a fékpedálra lépünk miután a gyújtás ráadásával kinyitjuk és becsukjuk az ajtót abban az esetben, ha a vezeték be van kötve.

Ajtónyitás figyelése

Amikor a **#9**-es funkció aktíválva van, bekapcsoljuk a gyújtást a rendszer hatástalanított állapotában, a sziréna egyet csipog, a jelzőfények felvillannak jelezve ha az ajtó nincs becsukva és a jelzőfények addig világitanak, amíg az ajtó rendesen nincs becsukva.

Csomagtartó nyitása

A rendszer élesített állapotában: a csomagtartó nyitható a távvezérlő megnyomásával és az ütésérzékelő kiiktatódik amíg a csomagtartót be nem csukjuk.

A rendszer kikapcsolt állapotában vagy az automatikus újraélesítés közben: A távvezérlő megnyomásával távolról nyitjuk a csomagtartót, ami leállítja az automatikus újraélesítési folyamatot.

Szerviz üzemmód

A szerviz üzemmód egy kényelmes funkció akkor, ha átadjuk a távvezérlő használatát egy harmadik félnek az autó leparkolásához, a folyamat a következő :

1. Adjuk rá a gyújtást a rendszer hatástalanított állapotában
2. 5 másodpercen belül nyomjuk le és tartjuk nyomva a szerviz gombot 2 másodpercig
3. A rendszer szerviz üzemmódba kerül, amit a LED folyamatos világitása jelez

*szerviz üzemmódban ugyanezen lépések megismétlése az üzemmód kikapcsolását eredményezik, és a LED kialszik

*szerviz üzemmódban is lehet zárni vagy nyitni az ajtót a távvezérlővel, és a jelzőfények felvillannak egyszer, amikor bezáródik és kétszer, amikor nyílik.

Autókereső

Az élesített rendszerben nyomja meg az **#I + #II** gombokat 2 másodpercig, a sziréna 6-szor csipogni fog, és a jelzőfények 12-szer villannak fel.

RENDSZER PROGRAMOZÁS

A rendszer áramtalanítás után az azt megelőző állapotra áll vissza.

A távvezérlő kódolása

1. A következő folyamat követésével lehet új távvezérlőt programozni a rendszerre :
 2. A rendszer hatástalanított állapotában
 3. Kapcsoljuk fel a gyújtást
 4. 5 másodpercen belül nyomja meg a szerviz kapcsolót 3-szor
 5. 10 másodpercen belül nyomja le bármelyik gombját az első távvezérlőnek
 6. A jelzőfények kétszer felvillannak, megerősítve, hogy az első távvezérlő a rendszerhez lett programozva
 7. 10 másodpercen belül nyomja le bármelyik gombot a távolabbi távvezérlőn
 8. A jelzőfények kétszer felvillannak megerősítve, hogy az második távvezérlő hozzá lett rendelve a rendszerhez
 9. A rendszer automatikusan kilép a kódtanulás üzemmódból, miután a negedik távvezérlőt is programoztuk
- Maximum négy távvezérlőt tudunk e rendszerhez programozni
- Ha nem nyom le gombot 10 másodpercen belül, a rendszer kilép a kódtanulásból
 - Minden korábbi kód törlődik, amint az első távvezérlőt a rendszerhez programozzuk

Programozható funkciók

No.	Csipogás	Funkció	1 Csipogás	2Csipogás	3 Csipogás
1	1 csipogás	Hangjelzéses megerősítés BE/KI	BE	KI	
2	2 csipogás	Ütésérzékelő kiiktatása	Kikapcsol	Első	Mindkettő
3	3 csipogás	Utolsó ajtónyitás riasztás	Kikapcsol	Bekapcsol	
4	4 csipogás	Gyújtásfigyelés	Kikapcsol	Bekapcsol	Csak zárás
5	5 csipogás	Ajtó kinyitásának ideje	1 impulzus	2 impulzus	4 sec.
6	6 csipogás	Riasztási idő	30 sec.	60 sec.	
7	7 csipogás	Utastéri világítás késleltetése	Kikapcsol	Bekapcsol	
8	8 csipogás	Automatikus újraélesztés	Kikapcsol	Bekapcsol	
9	9 csipogás	Indításgátló kimenet	Élesít	Kkikapcsol	
10	10 csipogás	Ajtónyitás figyelés	Kikapcsol	Bekapcsol	
11	11 csipogás	Komfortzár(AUX)30 sec	Kikapcsol	Bekapcsol	

A választható funkciók programozása

Kövesse a következő lépéseket a választható funkciók programozásához:

1. A rendszer hatástalanított állapotában
2. Adjuk rá majd vegyük le a gyújtást
3. 5 másodpercen belül nyomjuk le a szerviz kapcsolót 3-szor
4. A rendszer belép a programozás üzemmódba és a sziréna 2 másodpercig szól ennek megerősítésképpen
5. 10 másodpercen belül nyomja le az #I-es gombot hogy kiválaszthassa a kívánt funkciót és a sziréna egy csipogással fog válaszolni minden egyes gombnyomásra
6. Miután kiválasztotta a kívánt funkciót, nyomja meg a #II-es gombot egyszer a sziréna a kiválasztott funkció számának megfelelő számú csipogással fog reagálni
7. Aztán nyomja meg az #I-es gombot hogy megváltoztassa a funkciók beállítását, és a sziréna csipogni fog egyszer, kétszer vagy háromszor, a beállításnak megfelelően
8. Miután kiválasztotta a kívánt funkció-beállítást, nyomja meg a #II-es gombot, hogy véglegesítse, és a rendszer kilép a programozás üzemmódból és a sziréna 2 másodpercig csipog megerősítésképpen

- Ismételje meg ezeket a lépéseket a következő funkció beállításához a gyújtás ráadása majd levételétől kezdve.

Például programozza be a #4-es funkciót a Csak Zárást.

- A rendszer hatástalanított állapotában
- Adjuk rá majd vegyük le a gyújtást
- 5 másodpercen belül nyomjuk le a szerviz kapcsolót 3-szor
- A rendszer belép a programozás üzemmódba és a sziréna 2 másodpercig szól ennek megerősítéseképpen
- 10 másodpercen belül nyomja le az #I-es gombot négyszer, hogy kiválaszthassa a kívánt #4-es funkciót és a sziréna egy csipogással fog válaszolni minden egyes gombnyomásra
- Miután kiválasztotta a kívánt funkciót, nyomja meg a #II-es gombot egyszer a sziréna 4 csipogással fog reagálni
- Aztán nyomja meg az #I-es gombot, és a sziréna még mindig 3 csipogással fog reagálni
- Nyomja meg a #II-es gombot még egyszer, hogy véglegesítse a beállítást, a rendszer kilép a programozás üzemmódból és a sziréna 2 másodpercig csipog megerősítéseképpen
- Adjuk rá majd vegye le a gyújtást, és kezdje el a következő funkció beprogramozását a fent leírt lépéseket követve.

A rendszer automatikusan elhagyja a programozás üzemmódot, és a sziréna 2 másodpercig szól a következők szerint:

- Mindig, amikor a gyújtást leveszik
- a funkció-beállítás véglegesítése után
- Ha az #I-es gombot nem nyomták le 10 másodpercen belül

A választható funkciók magyarázata

1. Csipogás megerősítő visszajelzés BE/KI: Gyári alapértelmezett érték = BE

Amikor bekapcsolt állapotban van : a sziréna egyszer csipog, amikor aktiváljuk, és kétszer, amikor hatástalanítjuk a rendszert.

A csendes be/kikapcsolás funkció szintén elérhető az BE állapotban.

2. Ütésérzékelés kiiktatása: Gyári alapértelmezett érték = kikapcsolt

Első kiválasztásnál : Az első fokozata az ütésérzékelésnek ki lesz iktatva, miután 3-szor riasztási jelet adott ki a rendszer.

Mindkét fokozat kiválasztásánál : Az első és a második fokozat is ki lesz iktatva három riasztási jel kiadása után.

3. Utolsónak nyitott ajtó figyelése: Gyári alapértelmezett érték = kikapcsolva

A funkció aktiválásakor : Ha a rendszer hatástalanítva van és a gyújtás le van véve, a rendszer automatikusan beélesedik, az utolsó nyitott ajtó becsukása után 30 másodperccel. (a csomagtartónak és a motorháztetőnek csukva kell lennie) Ha kinyitjuk az ajtót, motorháztetőt vagy a csomagtartót, a visszaszámlálás megszakad, és újraindul, ha becsukják az utoljára kinyitott ajtót, motorháztetőt vagy csomagtartót.

4. Ajtózáras gyújtás ráadáskor és kikapcsoláskor: Gyári alapérték = kikapcsolva.

A funkció aktivált állapotában :az ajtók bezáródnak 3 másodperccel a gyújtás ráadása után és azonnal kinyitődik, ha le vesszük a gyújtást. Az ajtó újra bezáródik, ha lenyomjuk a fékpedált, ha az ajtót kinyitották vezetés közben. (a C2-3 vezetékeket be kell kötni)

Csak Zárás funkció : az ajtó bezáródik 3 másodperccel a gyújtás ráadása után de nem nyitódik ki, ha le vesszük a gyújtást. Az ajtó újra bezáródik, ha lenyomjuk a fékpedált, ha az ajtót kinyitották vezetés közben. (a C2-3 vezetékeket be kell kötni)

5. Ajtónyitási idő: Gyári alapérték : 1 impulzus

1 impulzus esetén: A rendszer egy impulzust küld, amikor az ajtók záródnak vagy nyitódnak.

2 impulzus esetén: A rendszer egy impulzust küld, amikor az ajtók záródnak de 2-t, amikor nyitódnak.

4 impulzus esetén: A rendszer 4 impulzust küld, amikor az ajtók záródnak vagy nyitódnak.

6. Riasztási idő: Gyári alapértelmezett érték = 30 sec.

Amikor 30 másodperc: a sziréna 30 másodpercig szól ciklusonként.

Amikor 60 másodperc: a sziréna 60 másodpercig szól ciklusonként.

7. Utastéri világítás késleltetése: Gyári alapértelmezett érték : kikapcsolva

Ha a funkció ki van kapcsolva: a sziréna 4-szer csipog ha az ajtó, a csomagtartó vagy a motorháztető nincs jól becsukva, abban az esetben, ha élesítjük a rendszert, és az érintett zónák kiiktatásra kerülnek míg a többi zóna védelem alatt marad becsukásig.

Amikor a funkció be van kapcsolva: Ha bármelyik ajtó nincs jól becsukva, a sziréna 3-szor csipog 20 másodpercen belül miután beléptünk az élesített üzemmódba, de a sziréna azonnal négyet csipog a rendszer élesítése közben, ha a csomagtartó vagy a motorháztető nincs rendesen becsukva.

8. Automatikus újraélesítés: Gyári alapérték : kikapcsolva

Amikor a funkció él . A rendszer újra élesíti magát 30 másodpercen belül, ha az ajtó (csomagtartó vagy motorháztető – ha be vannak kötve) nem lett kinyitva miután a rendszert hatástalanítottuk.

9. Indításgátló kimenet: gyári alapértelmezés : Élesítve

Amikor a funkció él : Az indításgátlás bekapcsol a rendszer élesítésével együtt.

10. Ajtónyitás érzékelő: gyári alapérték : Kikapcsolva

Bekapcsolt állapotban : Adja rá a gyújtást a rendszer hatástalanított állapotában, a sziréna egyszer fog csipogni és a jelzőfények felvillannak hogy jelezzék, hogy az ajtó nincs becsukva és addig világítanak, míg az ajtót rendesen be nem csukjuk.

11. Komfortzár (AUX): Gyári alapérték : kikapcsolva

Amikor a funkció ki van iktatva: A rendszer bármely állapotában nyomja meg az #I-es gombot egyszer majd nyomja meg és tartsa lenyomva a #II-es gombot, a AUX aktiválódik amikor elengedjük a #II-es gombot.

Amikor a funkció aktív: Ha a rendszer élesítve van, és megnyomjuk a távvezérlőt a rendszer 30 másodperces jeleket küld a 3-as csatorna kimenetre. Ez a funkció automatikusan zárja az ablakokat a rendszer élesítésekor.

Központi ajtózár kapcsolási rajza

Ábra.1 Az eredetileg beépített központi zár

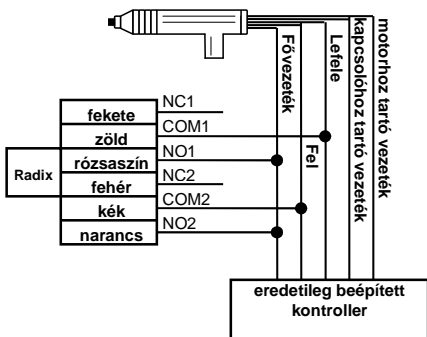

Ábra.2 Az eredetileg beépített központi zár elektromos zár kapcsolóval PI. Chrysler esetében

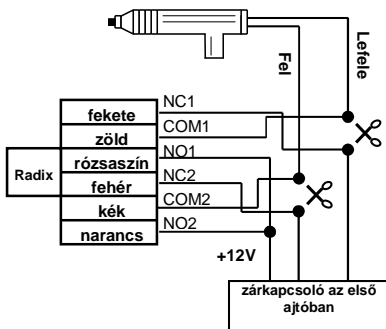

Ábra.3 Eredetileg beépített központi zár egy kapcsolóval az első ajtóban. Egy motor és egy irányító egység szükséges

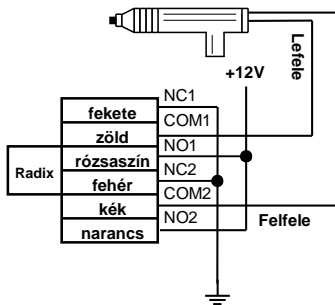

Ábra.4 Eredetileg beépített központi zár, ami kompresszort használ a kapcsoló irányítására. Pl.:BENZ,AUDI (megj.: működési ido: 4 sec)

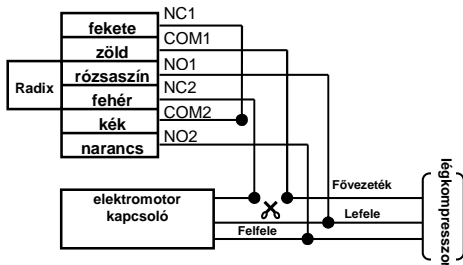

RADIX kapcsolási rajza

Megjegyzés:

Indításgátó relé élesített üzemmódban:

*ha a 86-os jelölt köti az akkuhoz akkor élesített üzemmódban az indításgátlás csaka gyújtáskapcsoló ACC állásában működik (gazdaságos üzemmód).

*ha a 12V-ra köti, akkor az indításgátó a rendszer élesített üzemmódjában folyamatosan működik

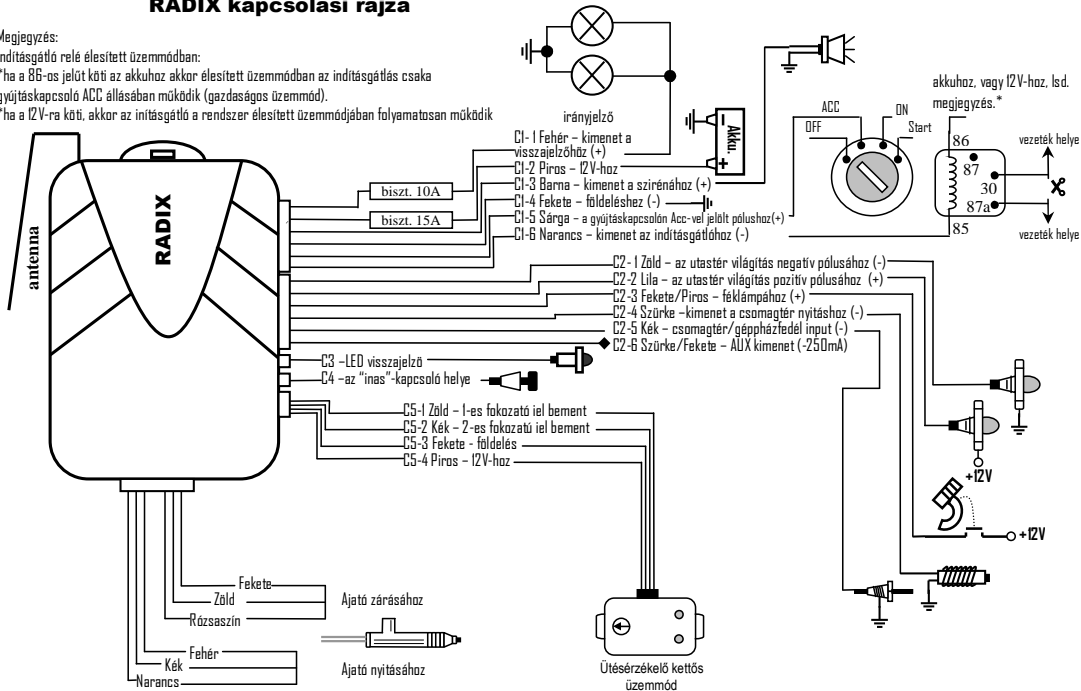

VEHICLE SECURITY SYSTEM

User's & Installer's manual

EN

Table Of Contents

Button function	41
System Operation	41
To arm the system.....	41
To disarm the system.....	41
Deactivate the trigger and disarm the system.....	42
Mute arm and disarm.....	42
Abnormality alert (Option feature #7).....	42
LED indication of the system status and trigger.....	42
PANIC mode.....	42
Shock sensor temporary bypass.....	43
Ignition lock.....	43
Door open alerts.....	43
Trunk release.....	43
Valet mode.....	43
Car finder.....	43
Trigger and Alarming.....	44
Trunk or hood trigger.....	44
Door trigger.....	44
Acc trigger.....	44
By last door arming.....	44
System installation	45
Learning code of transmitter.....	45
Option features.....	45
The steps to program the option features.....	45
Explanation of the option features	46
Wiring note for Radix & central door locking	48
RADIX Wiring diagram	50

System Features

- Hopping code
- Remote arm/disarm
- Mute arm/disarm
- Dual stage shock sensor
- Shock sensor temporary bypass
- PANIC mode
- Valet mode
- Emergency override mode
- Remote trunk release
- Car finder
- Door open alert
- 11 programmable features
- Comfort closure

Button function
Remote transmitter



2-Button transmitter 2T* : (...for learning code press valet switch 3 times)

Button	Armed	Disarmed	Ignition On
Btn #I – once	Disarm	Arm	
Btn #I – 3 sec.	Panic	Panic	
Btn #II – 3 sec.	Trunk Release	Trunk Release	
Btn #I + #II once	Mute Disarm	Mute Arm	
Btn #I + #II 3 sec.	Car Finder	Car Finder	
Btn #II – then #I – once	AUX	AUX	AUX

** Type of remote is printed on the cover box

System Operation

To arm the system

With the system disarmed and ignition off

1. Press button **#I** once
2. Siren chirps once, parking lights flashes once
3. Door locks and the window closes*
4. Immobilizer turns on, LED flashes slowly to confirm the system is armed

*The window will be closed automatically during the system is arming if the option feature #11 is enabled

By last door arming:

If enabling the option future #3, the system will automatic be armed in 30 seconds after closing the last opened door, trunk and hood properly (If trunk, hood connected).

The 30 seconds countdown will be interrupted if any door, trunk or hood is opened. To close the last opened door, trunk or hood will restart the 30 seconds countdown.

By auto re-arms:

If the option feature #8 is enabled, the system will be armed again in 30 seconds after disarming the system by pressing the transmitter except the door, (hood or trunk – if connected) has been opened.

To disarm the system

With the system armed

1. Press button **#I** once
2. Siren chirps twice*, parking lights flashes twice
3. Door unlock
4. Immobilizer turn off
5. LED turns off to confirm the system is disarmed*

*The LED will flash to indicate the trigger zone and siren chirp 4 times if the system has been triggered while the system was armed

By emergency override:

If the transmitter becomes lost or inoperable, the system can still be disarmed by override mode as follows:

With the system armed or The system is triggered and alarming

1. Turn the ignition on*
2. Press the valet switch once within 5 seconds
3. Then, the system will be disarmed

*Turn the ignition off firstly then turning on if the ignition was in On position

Deactivate the trigger and disarm the system

When the system is triggered and the siren, parking lights are activated, press button **#1** once, the system will be disarmed and the siren chirps 4 times, parking lights flashes 2 times to confirm and the LED will flash to indicate the triggered zone. The system will enter auto rearm mode after disarming if the feature is enabled.

Mute arm and disarm

With the system disarmed and ignition off, press the button **#1 + #11** once will arm the system without the chirp confirmation.

With the system armed, press the button **#1 + #11** once will disarm the system without the chirp confirmation.

If the option feature #1 is programmed Off, then the system will be armed and disarmed without the chirp confirmation

Abnormality alert (Option feature #7)

When dome light delay disable: The siren will chirp 3 times if the door, hood or trunk is not close properly when remote arming the system and the violated zone will be bypassed but keep all other zones protected. The violated zone will be under protected again till closing.

When dome light delay enable: If any door is not closed properly, the siren will chirp 3 times in 20 seconds after entering the arm mode but the siren will immediate chirp 3 times during the system arming if the trunk or hood is not closed properly.

LED indication of the system status and trigger**System status:**

Slow flash	-	Arm
Fast flash	-	Auto re-arm/Last door arming
Steady Light	-	Valet mode
No Light	-	Disarm

Sytem trigger:

During the disarm, if the system was triggered while away from the vehicle, the siren will chirp 4 times, the parking lights flash three times and the LED will flash to indicate the triggered zone as follows:

- 1 flash - Shock sensor or 2nd sage trigger
- 2 flashes - Trunk or hood trigger
- 3 flashes - Door trigger
- 4 flashes - Ignition trigger

*The LED trigger memory will be erased after turning the ignition on

PANIC mode**When the system is under arm or alarming mode:**

1. Press and hold button **#1** for 3 seconds
2. After 3 seconds the panic mode will be activated as follows:
 - Immobilizer on
 - Door locks
 - Siren sounds for 30/60 seconds
 - Parking lights flash for 30/60 seconds
 - LED flashes fast

The system remains arm mode after 30/60 seconds

*During the 30/60 seconds, press button **#1** once will deactivate the siren and parking lights and the system remains arm mode

When the system is under disarmed mode:

1. Press and hold button **#1** for 3 seconds
2. The system will be disarmed firstly
3. After 3 seconds the panic mode will be activated as follows:
 - Siren sounds for 30 seconds
 - Parking lights flashes for 30/60 seconds
 - LED flashes fast

The system remains armed mode after 30/60 seconds

*During the 30/60 seconds, press button **#1** once will deactivate the siren and parking lights and the system remains arm mode

Shock sensor temporary bypass

Press the button **#1** once again within 2 seconds after pressing the button **#1** to arm the system will temporary bypass the shock sensor

Ignition lock

After turning the ignition on, the system will lock the door automatically depending on the setting of option features #4 as follows:

When disable:

The door will not be locked or unlocked when turning the ignition on or off.

When enable:

The door will be locked in 3 seconds after turning the ignition on and immediate unlocked after turning the ignition off. The door will be locked automatically when pedalling the foot brake after opening and closing the door with the ignition on if the wire is connected.

When lock only:

The door will be locked in 3 seconds after turning the ignition on but will not be unlocked after turning the ignition off.

The door will be locked automatically when pedalling the foot brake after opening and closing the door with the ignition on if the wire is connected.

Door open alerts

When the option feature #9 is enabled, turning the ignition on with the system disarmed, the siren will chirp once and the parking lights will flash to alert if the door is not closed and the parking lights will keep on flashing till the door being closed properly.

Trunk release

When the system is under arm mode:

The trunk can be remote opened by pressing the transmitter and the shock sensor will be bypassed till the trunk being closed.

When the system is disarmed or during the auto rearm:

Press the transmitter to remote open the trunk will cancel the auto rearm procedure.

Valet mode

Valet mode is a convenient feature to use when handing the transmitter to third person for valet parking of vehicle service and the operation is as follows:

1. Turning the ignition on with the system disarmed
2. Within 5 seconds, press and hold the valet switch for 2 seconds
3. The system will enter the valet mode and the LED will be on steadily to confirm

*Under valet mode, repeat the above steps will leave the valet mode and the LED will turn off to confirm

* Under valet mode, the door still can be remote lock or unlock by pressing the transmitter and the parking lights will flash once when locks and twice when unlocks

Car finder

With the system armed, press button **#1 + #11** for 2 seconds, the siren will chirp 6 times and parking lights flash 12 times and the system remains arm.

With the system disarmed, press button **#I + #II** for 2 seconds, the siren will chirp 6 times and parking lights flash 12 times and the system remains disarm.

Trigger and Alarming

1st stage shock sensor trigger:

- The siren will chirp 3 times
- *If the option feature #2 has been programmed First, then the 1st stage of shock sensor will be bypassed after being triggered 3 times.
- *If the option feature #2 has been programmed First, then the 1st stage of shock sensor will be bypassed after being triggered 3 times.
- *If programming the option feature #2 Both, then 1st and 2nd stage of shock sensor both will be bypassed after being triggered 3 times.

2nd stage shock sensor trigger:

- The siren will sound for one cycle (30/60 seconds)
- The parking lights will flash one cycle
- The LED will flash for 1 cycle (flash once and then off)
- *If the option feature #2 has been programmed First, then the 1st stage of shock sensor will be bypassed after being triggered 3 times.
- *If programming the option feature #2 Both, then 1st and 2nd stage of shock sensor both will be bypassed after being triggered 3 times.

Trunk or hood trigger

Opened then closed:

- The siren will sound for 1 cycle (30/60 seconds)
- The parking lights will flash 1 cycle
- The LED will flash for 1 cycle (flash 2 times and then off)

Opened then not closed:

- The siren will sound for 3 cycles
- The parking lights will flash 3 cycles
- The LED will flash for 3 cycle (flash 2 times and then off)
- After the 3 cycles, the trunk/hood switch will be bypassed until it's closed

Door trigger

Opened and then closed:

- The siren will sound for 1 cycle
- The parking lights will flash for 1 cycle
- The LED will flash for 1 cycle(Flash 3 times and then off)

Opened and not closed:

- The siren will sound for 3 cycle
- The parking lights will flash for 3 cycle
- The LED will flash for 3 cycle(Flash 3 times and then off)
- After the 3 cycles, the door trigger will be bypassed until close the door

Acc trigger

On and then off:

- The siren will sound for 1 cycle
- The parking lights will flash for 1 cycle
- The LED will flash for 1 cycle(Flash 4 times and then off)

By last door arming

If enabling the option future #3, the system will automatic be armed in 30 seconds after closing the last opened door, trunk and hood properly (If trunk, hood connected).

The 30 seconds countdown will be interrupted if any door, trunk or hood is opened. To close the last opened door, trunk or hood will restart the 30 seconds countdown.

SYSTEM INSTALLATION

When power on, the system will remain the same status as previous power off.

Learning code of transmitter

The transmitter has been programmed to the system when leave the factory. Follow the procedure below to program a new transmitter to the system:

With the system disarmed

- Turning the ignition on
- Within 5 seconds, press valet switch 3 times
- The siren sounds for 2 seconds
- Within 10 seconds, press any button of the 1st transmitter
- The siren will sounds for 1 seconds and parking lights flashes twice to confirm the 1st transmitter has been programmed to the system
- Within 10 seconds, press any button of the other transmitter
Up to 4 transmitters can be programmed to the system
- The siren will sounds for 1 seconds and parking lights flashes twice to confirm transmitter has been programmed to the system
- The system will leave the learning code mode automatically after the 4 transmitters have been programmed to the system

* The system will leave the learning code mode at any time turning the ignition off and the siren will sound for 2 seconds to confirm

* If don't press any button within 10 seconds, the system will leave the learning code mode and the siren will sound for 2 seconds to confirm

* All the previous codes will be erased after the 1st transmitter is programmed to the system

Option features

No.	Chirp	Function	1 Chirp	2 Chirp	3 Chirp
1.	1 chirp	Chirp Confirmation On/Off	On	Off	
2.	2 chirp	Shock Sensor Bypass	Disable	First	Both
3.	3 chirp	Last Door Arming	Disable	ZAPNUTÉ	
4.	4 chirp	Ignition Lock	Disable	Enable	Lock Only
5.	5 chirp	Door Unlock Time	1 pulse	2 pulse (unlock)	4 seconds
6.	6 chirp	Alarming Duration	30 sec.	60 sec.	
7.	7 chirp	Dome Light Delay	Disable	Enable	
8.	8 chirp	Auto Rearm	Disable	Enable	
9.	9 chirp	Start Killer Output	Arm	Disarm	
10.	10 chirp	Door Open Alerts	Disable	Enable	
11.	11 chirp	AUX	Disable	Enable	

The steps to program the option features

Follow the steps below to program the option features:

With the system disarmed

- Turning the ignition on then off
- Within 5 seconds, press the valet switch 3 times
- The system enters the programming mode and the siren will sound for 2 seconds to confirm
- Within 10 seconds, press the button **#I** to select the desired feature and the siren will respond one chirp to each time of pressing the button
- After selecting the desired feature, press button **#I** once, the siren will chirp the number equal to the selected feature to confirm
- Then press button **#I** to change the feature setting and the siren will chirp 1, 2 or 3 times to indicate the setting
- After selecting the feature setting, press button **#II** once to finalize and then the system will leave the programming mode and the siren chirps for 2 seconds to confirm
- Repeat the above steps from turning the ignition on then off to program the next feature

For example: Program the feature #4 Lock Only

With the system disarmed

1. Turning the ignition on then off
2. Within 5 seconds, press the valet switch 3 times
3. The system enters the programming mode and the siren will sound for 2 seconds to confirm
4. Within 10 seconds, press the button #I 4 times to select the desired features #4 and the siren will respond one chirp to each time of pressing the button
5. Press button #II once, the siren will chirp 4 times to confirm the selected feature
6. Then press button #I till the siren responds with 3 chirps
7. Press button #II once again to finalize the setting and then the system will leave the programming mode and the siren chirps for 2 seconds to confirm
8. Turn the ignition on then off to start the next programming as above steps

The system will leave the programming mode automatically and the siren will sound for 2 seconds to confirm as follows:

- Any time when turning the ignition off
- After finalizing the feature setting
- The button #I has not been pressed within 10 seconds

Explanation of the option features

1. Chirp Confirmation On/Off: Factory default = On

When On: The siren will chirp once when entering the arm mode and twice when disarming by pressing the transmitter.

The silent arm/disarm button function will be still workable with this feature On.

2. Shock sensor bypass: Factory default = Disable

When selecting First: The 1st stage of shock sensor will be bypassed after triggering 3 times.

When selecting Both: The 1st and 2nd stage of shock sensor both will be bypassed after triggering 3 times.

3. Last Door Arming: Factory default = Disable

When Enable: With the system disarmed and ignition off, the system will be armed automatically in 30 seconds after closing the last opened door(the trunk and hood both must be closed). Open the door, trunk or hood will interrupt the countdown and the countdown will start again after closing the past opened door, hood or trunk.

4. Ignition Lock: Factory default = Disable

When Enable: The door will be locked in 3 seconds after turning the ignition on and immediate unlocked when turning the ignition off. The door will be locked again after depressing the foot brake if the door has been opened during the drive (the wire C2-3 must be connected).

When Lock Only: The door will be locked in 3 seconds after turning the ignition on but the door will not be unlocked when turning the ignition off. The door will be locked again after depressing the foot brake if the door has been opened during the drive (the wire C2-3 must be connected).

5. Door Unlock Time: Factory default = 1 Pulse

When 1 pulse: The system will send 1 pulse when door locks or unlocks

When 2 pulse: The system will send 1 pulse when door locks but 2 pulses when door unlocks

When 4 sec.: The system will send 4 second pulse when door locks or unlocks

6. Alarming Duration: Factory default = 30 sec.

When 30 sec.: The siren will sound for 30 seconds per cycle

When 60 sec.: The siren will sound for 60 seconds per cycle

7. Dome Light Delay: Factory default = Disable

When Disable: The siren will chirp 3 times if the door, hood or trunk is not close properly when remote arming the system and the violated zone will be bypassed but keep all other zones protected. The violated zone will be under protected till closing.

When Enable: If any door is not closed properly, the siren will chirp 3 times in 20 seconds after entering the arm mode but the siren will immediate chirp 3 times during the system arming if the trunk or hood is not closed properly.

8. Auto Rearm: Factory default = Disable

When Enable: The system will be armed again in 30 seconds later if the door (hood and trunk – if connected) has not been opened after the system was disarmed.

9. Start Killer Output: Factory default = Arm

When Arm: The start killer will be on with the system armed

When Disarm: The start killer will be on with the system disarmed

10. Door Open Alerts: Factory default = Disable

When Enables: Turn the ignition on with the system disarmed, the siren will chirp once and the parking lights will flash to alert if the door is not closed and the parking lights will keep on flashing till the door being closed properly.

11. AUX output: Factory default = Disable

When Disable: With the system is under any mode, press button #II once and then press and hold button #I, the AUX output will be activated till releasing the button #I.

When Enable: During the system is armed by pressing the transmitter, the system will send a 30-seconds signal to the AUX output. This feature is used to close the window automatically when arming the system.

Wiring note for Radix & central door locking

Fig.1 Original built-in central power lock & electric power lock switch were installed

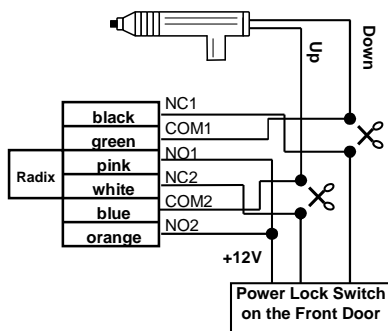

Fig.2 Original built-in central power lock & only a switch existed inside of the front door. A motor and the control level were required.

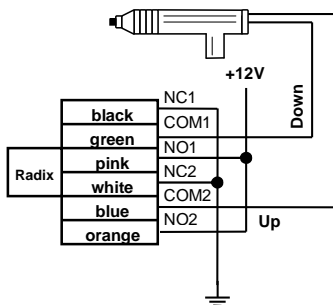

Fig.3 Original built-in power lock & using compressor to control the switch. (Note: Active time 4 sec.)

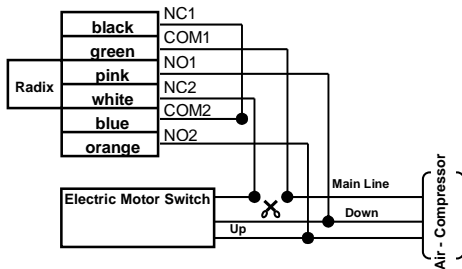
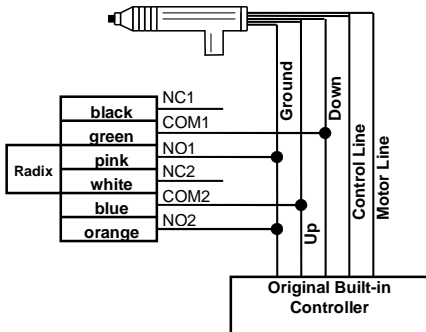

Fig.4 Original built-in central power lock



RADIX Wiring diagram

Remark:

Starter disable relay (when programming ARMED):

*If connect #86 to Acc, under the armed mode, the start kill relay will be on only when the Acc is on (Economical mode).

*If connect to +12V, the start kill relay will be on when the system is armed.

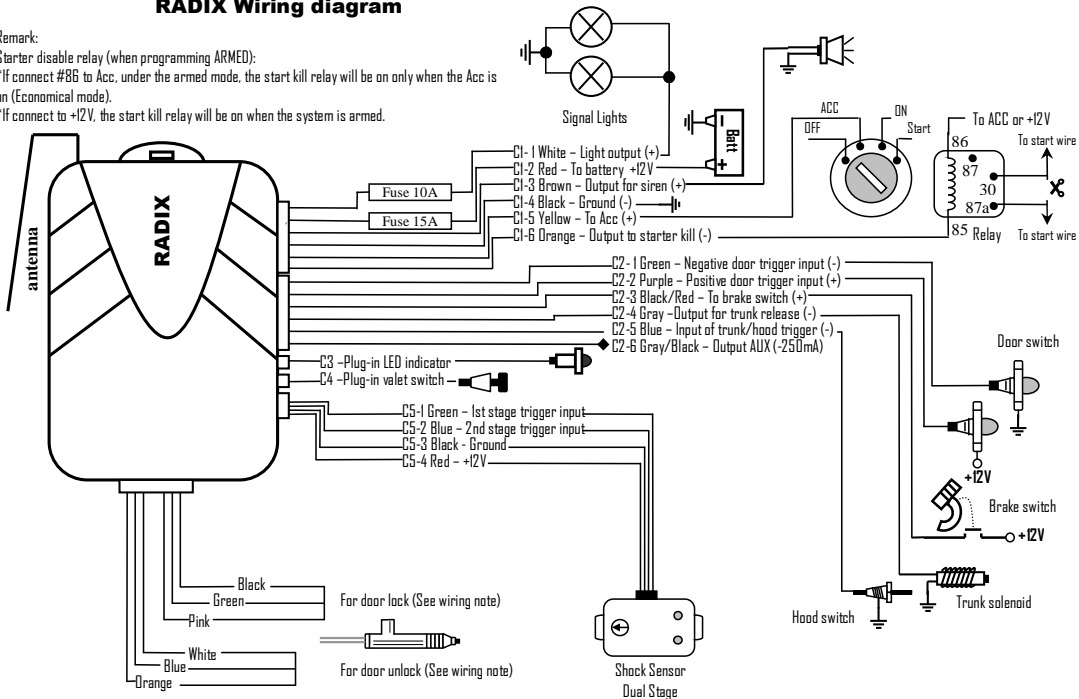

Záručný list**Záruční list**

Typ :	RADIX – 2T
Výrobné číslo: Výrobní číslo :	
Záručná doba: Záruční doba :	24 mesiacov 24 měsíců
Dátum predaja: Datum prodeje:	
Meno a adresa zákazníka: Jméno a adresa zákazníka:	
Pečiatka predajcu a podpis: Razítko prodejce a podpis :	

Záručné podmienky:

Záruka sa vzťahuje na poruchy, ktoré vznikli chybou výroby alebo použitých materiálov. Tieto závady budú opravené bezplatne prostredníctvom predajne kde ste si výrobok zakúpili. Záručná oprava sa uskutoční bezplatne po predložení čitateľnej a správne vyplneného záručného listu potvrdeného predajcom spolu s vadným výrobkom.

Oprávenenie na bezplatnú opravu zaniká v týchto prípadoch:

- výrobok bol inštalovaný alebo obsluhovaný v rozpore s návodom na použitie
- údaje v dokladoch sa líšia od údajov uvedených na výrobku
- bolo poškodené výrobné číslo, prípadne záručná plomba na výrobku
- závada vznikla nepriprútnym zásahom do výrobku
- poškodenie bolo spôsobené vonkajšími vplyvmi
- výrobok bol mechanicky poškodený
- výrobok bol použitý na iné účely ako je obvyklé
- jedná sa o bežnú údržbu výrobku

Zákazník nesie riziko poškodenia výrobku pri preprave. Právo na výmenu výrobku vzniká, ak podľa písomného vyjadrenia autorizovaného servisného strediska ide o závalu neodstrániteľnú, prípadne ide o vadu odstrániteľnú, ale kupujúci nemôže pre opakované vady po oprave alebo pre väčší počet závad výrobok riadne používať.

Záruční podmínky:

Záruka se vztahuje na poruchy, které vznikly chybou výroby nebo použitých materiálů. Tyto závady budou opraveny bezplatně prostřednictvím prodejny, kde jste si výrobek zakoupili. Záruční oprava se uskuteční bezplatně, po předložení čitelné a správně vyplněného záručního listu potvrzeného prodejcem, spolu s vadným výrobkem.

Oprávnění na bezplatnou opravu zaniká v těchto případech:

- výrobek byl instalován nebo obsluhován v rozporu s návodem na použití
- údaje v dokladech se liší od údajů uvedených na výrobku
- bylo poškozeno výrobní číslo, případně záruční plomba na výrobku
- závada vznikla nepřipustným zásahem do výrobku
- poškození bylo způsobeno vnějšími vlivy
- výrobek byl mechanicky poškozen
- výrobek byl použit na jiné účely než je obvyklé
- jedná se o běžnou údržbu výrobku

Zákazník nese riziko poškození výrobku při přepravě. Právo na výměnu výrobku vzniká, jestliže podle písemného vyjádření autorizovaného servisního střediska, jde o závalu neodstránitelnou, případně jde o vadu odstránitelnou, ale kupující nemůže pro opakované vady po opravě nebo pro větší počet závad výrobek řádně používat.

Záznamy o záručných opravách

Záznamy o záručních opravách

Vyplní odosielateľ/Vyplní odesílatel		
Dátum odoslania / Datum odeslání		
Popis závady/Popis zavady:		
Vyplní servisné stredisko/Vyplní servisní středisko		
Číslo rekl. listu:	Dátum prijatia/Datum prijetí:	Podpis:
Popis opravy/Popis opravy:		
Meno technika:	Dátum opravy:	Podpis:
Jméno opraváře:	Datum opravy:	

Vyplní odosielateľ/Vyplní odesílatel		
Dátum odoslania / Datum odeslání		
Popis závady/Popis zavady:		
Vyplní servisné stredisko/Vyplní servisní středisko		
Číslo rekl. listu:	Dátum prijatia/Datum prijetí:	Podpis:
Popis opravy/Popis opravy:		
Meno technika:	Dátum opravy:	Podpis:
Jméno opraváře:	Datum opravy:	

Vyplní odosielateľ/Vyplní odesílatel		
Dátum odoslania / Datum odeslání		
Popis závady/Popis zavady:		
Vyplní servisné stredisko/Vyplní servisní středisko		
Číslo rekl. listu:	Dátum prijatia/Datum prijetí:	Podpis:
Popis opravy/Popis opravy:		
Meno technika:	Dátum opravy:	Podpis:
Jméno opraváře:	Datum opravy:	

A vásárló jótálláson és szavatosságon alapuló jogai:

A vásárlót a Polgári Törvénykönyvről szóló 151/2003. (IX.22.) kormányrendelet, valamint a 49/2003. (VII.30.) GKM rendeletben meghatározott jogok illetik meg.

1. Hibás teljesítés esetén a fogyasztó

a) elsősorban választása szerint kijavíttat vagy cserét követelhet, kivéve, ha a választott jótállási igényteljesítése lehetetlen, vagy ha az a kötelezettnek a másik jótállási igényteljesítésével összehasonlítva aránytalan többletköltséget eredményezne, figyelembe véve a szolgáltatott dolog hibátlan állapotban képviselt értékét, a szerződésszegés súlyát, és a jótállási jog teljesítésével a fogyasztónak okozott kényelmetlenséget.

b) ha sem kijavításra, sem kicserélésre nincs joga, vagy ha a kötelezett a kijavítást, illetve a cserét nem vállalta, vagy e kötelezettségének a 2. bekezdésben írt feltételekkel nem tud eleget tenni, választása szerint megfelelő árleszállítást igényelhet vagy elállhat a szerződéstől. Jelentéktelen hiba miatt elállásnak nincs helye. Ha a fogyasztó a fogyasztási cikk meghibásodása miatt a vásárlástól (üzembe helyezéstől) számított három munkanapon belül érvényesít csereigényét, a forgalmazó nem hivatkozhat aránytalan többletköltségre, hanem köteles a fogyasztási cikket kicserélni, feltéve, hogy a meghibásodás a rendeltetészerű használatot akadályozza.

2. A kijavítást vagy cserét az áru tulajdonságaira és a fogyasztó által elvárható rendeltetésre figyelemmel megfelelő határidőn belül a fogyasztónak okozott jelentős kényelmetlenség nélkül kell elvégezni. A kötelezettnek törekednie kell arra, hogy a kijavítást vagy cserét legfeljebb tizenöt napon belül elvégezze. A javítás során a fogyasztási cikkbe csak új alkatrész kerülhet beépítésre.

3. Ha a kötelezett a dolog kijavítását megfelelő határidőre nem vállalja, vagy nem végzi el, a jogosult a hibát a kötelezett költségére maga kijavíthatja, vagy mással kijavíttathatja.

A fogyasztó kinél és mikor jelentheti be jótállási igényét:

A fogyasztó a kijavítás iránti igényét a forgalmazónál, illetve a jótállási jegyen feltüntetett javítószolgáltatnál közvetlenül is érvényesítheti. A fogyasztó a hiba felfedezése után a körülmények által lehetővé tett legrövidebb időn belül köteles a kifogását a kötelezettel közölni. Kellő időben közölni kell tekinteni a hiba felfedezésétől számított két hónapon belül közölt kifogását. A közlés késedelméből eredő kárért a fogyasztó a felelős. Meghosszabbodik a jótállási idő a kijavítási idő azon részével, amely alatt a fogyasztó a terméket nem tudta rendeltetészerűen használni. A jótállási és szavatossági jogok érvényesíthetőségének határideje a terméknek vagy jelentősebb részének kicserélése (kijavítása) esetén a kicserélt (kijavított) termékre és termékreszletre újból kezdődik.

A kereskedő és a javítószolgálat jótállási jeggyel kapcsolatos feladatai:

A termék forgalomba hozatalát megelőző minőségvizsgálat a jótállási jegy tartalmára is kiterjed. A kereskedő a termék eladásakor köteles a jótállási jegyen a készülék gyári számát, típusát és eladási dátumát feltüntetni, hitelesíteni és azt a fogyasztónak átadni.

Jótállási felelősség kizárása:

A jótállási kötelezettség nem áll fenn, ha a forgalmazó vagy a kijelölt szakszerviz bizonyítja, hogy a hiba rendeltetésellenes használat, átalakítás, szakszerűtlen kezelés, szakszerűtlen beszerelés, helytelen tárolás, beázás, elemi kár vagy egyéb, a vásárlás után keletkezett okból következett be. A rendeltetésellenes használat elkerülése céljából a termékhez magyar nyelvű szerelési és használati utasítást mellékelünk és kérjük, hogy az abban leírtakat saját érdekében tartsa be. Az esetleges karbantartás költsége a vásárlót terheli.

Eljárás vita esetén:

A jótállásra kötelezett a jótállás időtartama alatt a felelősség alól csak akkor mentesül, ha bizonyítja, hogy a hiba oka a teljesítés után keletkezett. A kötelezett a fogyasztó kifogásáról jegyzőkönyvet köteles felvenni, ennek másolatát a fogyasztónak át kell adni. Ha a kifogás rendezésének módja a fogyasztó igényeitől eltér, ennek indoklását a jegyzőkönyvben meg kell adni. Ha a kötelezett a fogyasztó igényének teljesíthetőségéről annak bejelentésekor nem tud nyilatkozni, álláspontjáról legkésőbb három munkanapon belül köteles értesíteni a fogyasztót. Ha a hiba ténye, jellege, illetve a hiba keletkezésének időpontja megállapításához különleges szakértelem szükséges, a fogyasztó a kijelölt minőségvizsgáló szervezetektől szakvéleményt kérhet. A szakvéleményezés lehetővé tétele érdekében a kötelezett fokozott együttműködésre köteles. Ennek keretében köteles a fogyasztó részére (a hiba jellegére és keletkezésének lehetséges okaira vonatkozó) álláspontjáról haladéktalanul írásbeli nyilatkozatot tenni. További vita esetén a fogyasztó a helyi Békéltető Testülethez, valamint az illetékes Városi Bírósághoz fordulhat.